

17-01-2020
26988

INSTRUKCJA OBSŁUGI I MONTAŻU **PL**
INSTALLATION AND OPERATING MANUAL **EN**
РУКОВОДСТВО ПО ЭКСПЛУАТАЦИИ И МОНТАЖУ **RU**

ME 0015

ME 0020

ME 0030

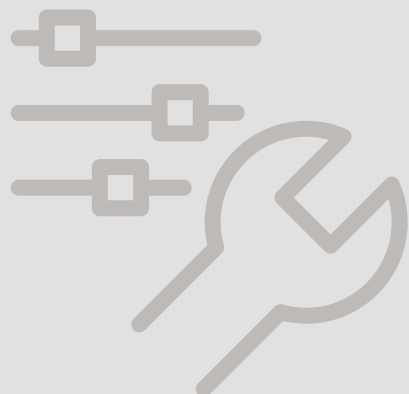
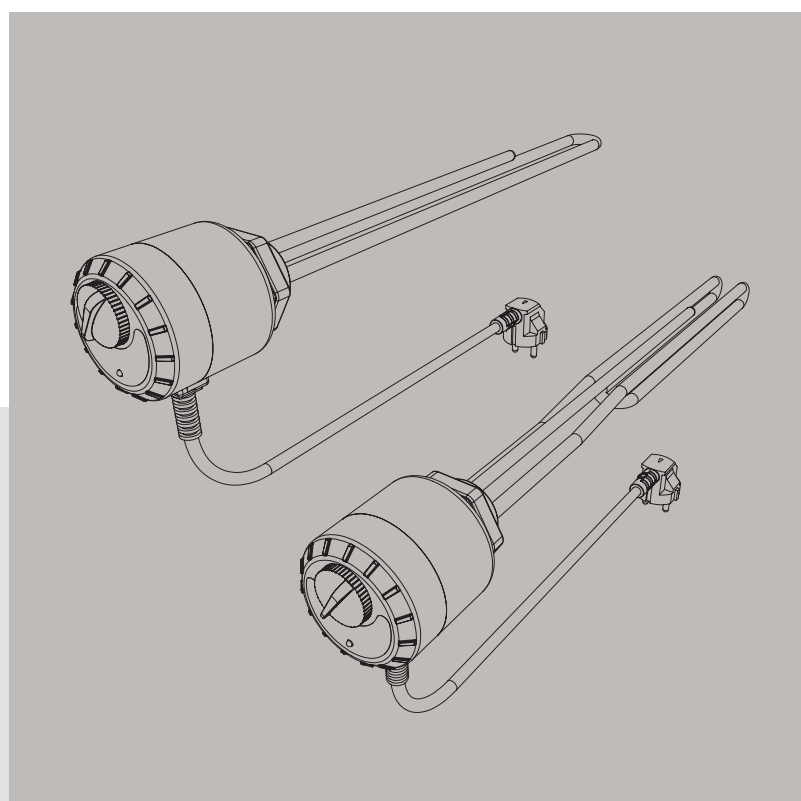

 **BIOWAR**

Content

1 General information _____	3	4 Maintenance _____	5
Symbols _____	3	5 Service _____	6
Introduction _____	3	6 Technical data _____	6
Use _____	3	7 Recycling and disposal _____	7
2 Installation _____	4	8 Warnings and practical requirements _____	7
Place of setting up _____	4	9 Selecting heating modules _____	20
Installation requirements _____	4		
The heating module installation _____	4		
3 Operation _____	5		
Temperature adjustment _____	5		
Thermal protection _____	5		

EN

This equipment is not intended to be used by persons (including children) with reduced mental, sensory or physical capabilities or lack of experience and knowledge unless they have been given supervision or instruction concerning use of the equipment by the person responsible for their safety. Children should be supervised to ensure that they do not play with the equipment.

*Producer reserves the right to make technical changes to the products offered.
NIBE-BIAWAR 2020.*

1 General information

Symbols



IMPORTANT

This symbol informs about the risk to the device or a person.



CAUTION

This symbol points to important information to be noted when operating the device.



ADVICE

This symbol shall mean tips to make product operation easier.

Introduction

Thank you for your trust and selection of a BIAWAR device. To fully take advantage of this device, please read this manual before using the equipment, in particular chapters relating to installation, safety, service and warranty. Please keep the instructions in a safe place, for the future reference.



CAUTION

The manufacturer is not liable for damage caused by failure to comply with this manual or using the defective device.

Use

The ME 0015, 0020, 0030 heating module has been designed to heat water for the needs of central heating and domestic hot water installations. It can be installed in each tank (apart from stainless steel ones) the structure of which (construction and size) makes it possible.

The ME 0015, 0020, 0030 heating modules are equipped with a heating element powered 1500, 2000, 3000 W respectively, a thermostat with smooth temperature adjustment in the range from 32 up to 72°C, a temperature limiter and a power cord with a plug.



CAUTION

The module is used to heat water in the reservoir/tank for the needs of the domestic hot water or the central heating installations. Any inappropriate and improper use is prohibited.

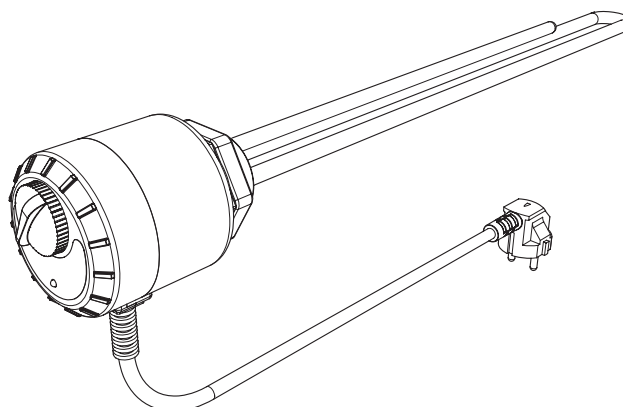

Fig. 1 Heating module ME 0015.

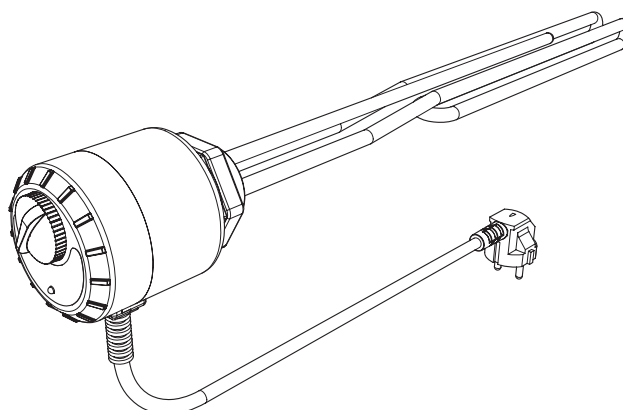

Fig. 2 Heating module ME 0020 and ME 0030.



CAUTION

The manufacturer is not liable for damage caused by failure to comply with this manual.

2 Installation

Place of setting up

The electrical module can be installed, both in horizontal and in vertical tanks whose structure allows for installation of an electrical module of parameters according to the **Table 1**, as well as other requirements included in the instructions below.



IMPORTANT

The module must not be used in the stainless-steel tanks.



CAUTION

The heating module must not be installed in the rooms where ambient temperature falls below 0°C or grows above 50°C.

Installation requirements

Before installation:

- Read this Installation and Operation Manual carefully.
- The electrical wiring system must be made according to binding regulations.
- Before starting the device, ensure all the connections are correct and tight.
- The electrical system should have an effective protection circuit.
- Provide proper operating conditions, according to the device technical specification (**Table 1**).
- The heater housing must not be covered or isolated thermally as this may interfere with the proper operation of the thermoregulator mounted in the housing.
- To avoid actuation of temperature limit fuse, limit the temperature of heating water supplied to the tank down to 80°C.
- The tank design should allow for collision-free installation of the heating element in the tank. The heating element must not touch the internal parts of the tank. For BIAWAR tanks, select the heating module according to **Table 2**.
- Check the connector pipe diameter – it should correspond with the heating module thread size.
- Check the connector pipe length (G), it must be shorter than the heating module dead zone (M) (**Fig. 3**).
- Check the material of which the tank is made. The module must not be installed in the stainless-steel tanks.

The heating module installation

1. If the module is installed into an already-working device, drain water first.
2. Unscrew the plug protecting the connector pipe. Screw-in the electrical module instead of the plug. The assembly should be carried out using 55 wrench (do not tighten the module by holding its housing). Seal the thread with oakum or other sealing means available.
3. Fill-up the tank, vent the pipe system and then check tightness of the hydraulic connection at the module installation point.
4. If there connection is not tight, drain the tank, seal the connection once again and repeat the operations of sec. 2-4.
5. Insert the plug into a socket with a grounded protective pin.
6. Set the desired water temperature with a knob.

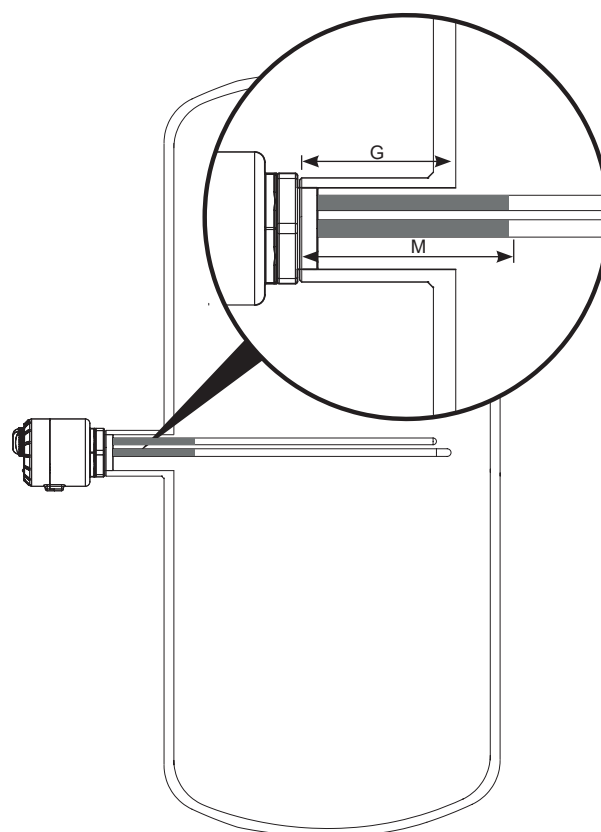

Fig. 3 The correct depth of the connection pipe.

3 Operation

Temperature adjustment

At the front of the heating module housing there is a LED indicator informing the user about the operating status of the heater and a temperature regulation knob (Fig. 4). Blinking of the diode indicates the heater operation.

Temperature setpoint adjustment is made manually using the knob in the range from MIN (minimum setting) to MAX (maximum setting). Temperature adjustment range is 32-72°C. For optimal life of the heater, long-term operation at the maximum setpoint is not recommended.

Thermal protection

The heating element is equipped with an integrated temperature limiter (i.e. STB), which protects the heater against overheating above 87°C, and damage. If the temperature limiter is triggered (the heating element stops heating), disconnect the heating element from the power supply and determine the cause of operation of the limiter. To restart the heater, remove the temperature regulation knob (Fig. 5).

The button (reset) located underneath must be pressed using a flat, thin screwdriver. Put on the knob and connect the heating element to the power supply. After cooling the water to a temperature of approx. 65°C, the heater returns to the normal mode. The reasons for the temperature limiter operation may be water temperature rise above 87±7°C caused, among others, by a thermostat failure, supply of high temperature water or overheating it from another source (e.g. coil pipe). Moreover, water hardness in the part of the heating module can also cause the operation of the STB limiter.

IMPORTANT

! Operation of the STB temperature limiter is a warning. Identify and eliminate the causes, then press the „reset“ button to return to default settings. If after removing the causes of operation of the limiter and resetting it the problem persists, contact an authorized service centre.

4 Maintenance

The condition of continuous operational readiness, reliability and a long service life is a periodic overview and maintenance.

Maintenance activities include:

- Making periodic inspections during which the heating elements must be cleaned from scale. It interferes with the flow of heat which increases power consumption and may damage the heating element.
- Clean dirty surfaces with a damp cloth and cleaning agents.

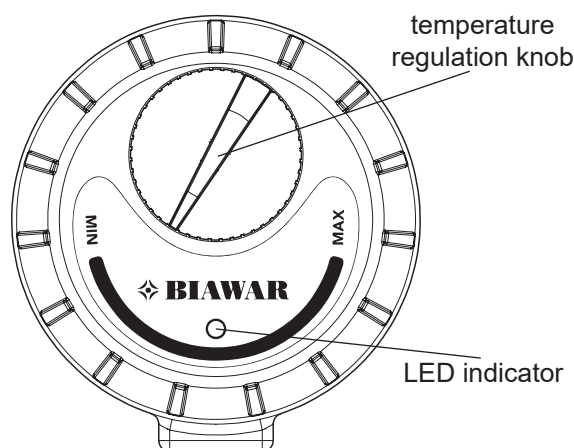

Fig. 4 Front of the heating module housing.

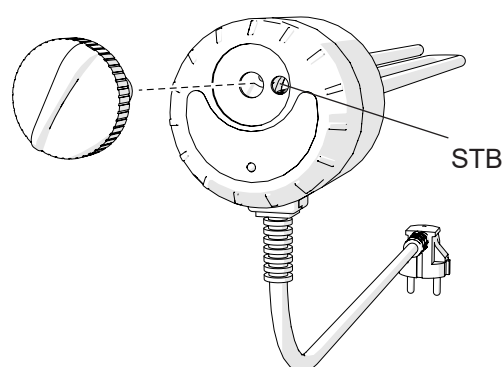

Fig. 5 STB limiter.



CAUTION

The electrical module must not be connected to mains if the tank is empty or if the heating element is not completely immersed in water. If it is necessary to drain the tank (e.g. for the risk of water freezing), first, disconnect the heating module from electrical power supply or disconnect the protections in the other modules.



CAUTION

When using a different heat source (e.g. slow-burning boiler) after the heating season, check the correct operation of the heating element. If malfunctions occur (the heater does not heat), follow the steps described in the chapter entitled „3 Service“, sub-chapter „Thermal protection“.



CAUTION

Lime deposits on the heating part may damage the heating elements. For this reason, it is necessary to do periodic inspections and clean the heating elements of the lime deposits. Frequency of cleaning must be adjusted according to own observations, taking into account hardness of water in the system. Do not clean the heater using strong chemicals, as well as using sharp tools.

5 Service

Any irregularities in the heater operation must be reported to the service.

CAUTION
 The heating module must be repaired / serviced only by an authorised service as a repair incorrectly made may impair safety of use, and loss of warranty.

6 Technical data

Table 1. Technical data

Technical data	U/m	Heating Module		
		ME 0015	ME 0020	ME 0030
Power	W	1500	2000	3000
Temperature control range	°C	32 - 72±5		
Thermal protection (STB)	°C	87±7		
Signalling				
LED indicator		Signalling heating		
Power supply				
Rated voltage	V~	230		
Rated current	A	6,5	8,7	13
Working temperature	°C	0 – 50		
Weight	kg	0,88	0,90	0,92
Degree of protection		IP 44		
Power cord length	mm	1500	1500	1500
Length of dead zone (M)*	mm	100	100	100
Diameter of connector pipe	cal	1¼	1¼	1¼
Length of heating element (L)*	mm	370	400	400

* measured from the heater front (see Fig. 6 or 7).

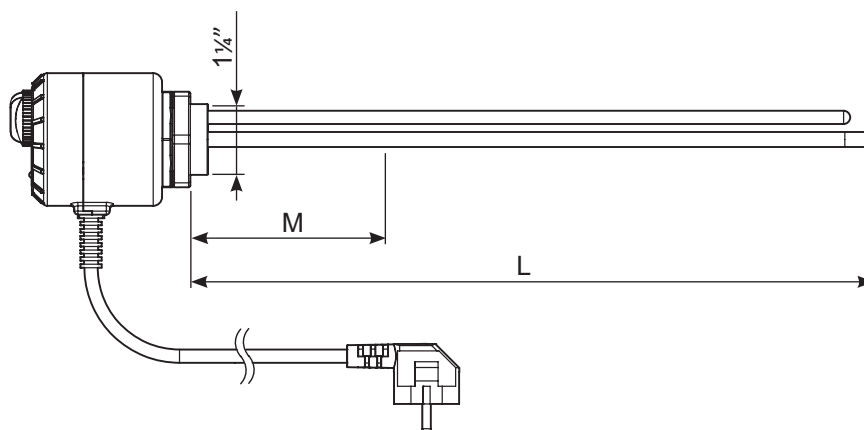

Fig. 6. ME 0015 Geometrical data.

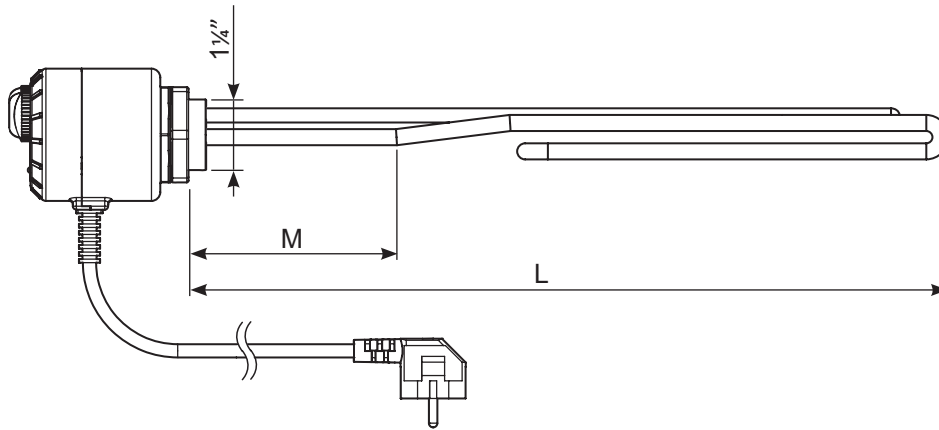

Fig. 7. ME 0020 and ME 0030 Geometrical data.

7 Recycling and disposal

According to the NIBE-BIAWAR rules, product is manufactured from materials and components of the highest quality, subject to further processing (recycling).



This symbol on the devices and / or accompanying documents means that used electrical and electronic products should not be disposed of with other waste. These products must be returned to a designated waste collection facility, where they will be received at no charge and subjected to processing (recycling).

Correct disposal of discarded equipment helps to conserve natural resources and prevents any potential adverse effects on human health and the environment, which could increase due to improper storage of waste.

For information about points of disposal of used electrical and electronic equipment, please contact your local authority representative, reseller or distributor.

CAUTION
 In order to prevent damage to piping systems and environmental pollution, the product should be removed and taken out of service by a person with appropriate qualifications.

CAUTION
 At the end of product life cycle, take care to transfer it together with all accessories to disposal in accordance with applicable regulations.

ADVICE
 The packaging in which the product is delivered is made mainly from materials suitable for recycling and reuse. After installation of the unit, ensure the proper disposal of packaging, in accordance with applicable regulations.

8 Warnings and practical requirements

It is required to:

- Clean the heater elements on a regular basis. Cleaning intervals depend on the hardness of the water available in a given area.
- Install the heating module according to the installation requirements contained in Chapter 2 **Installation**, as well as other recommendations in this manual.
- Carry out all work related to assembly and disassembly with disconnected electrical power.
- If the power cord becomes damaged, replace it with a brand new one. They are available at authorized service centres or warehouses of spare parts.

It is forbidden to:

- Use the module in tanks made of stainless steel.
- Connect the module to the power supply when the tank is empty or the heating element is not completely immersed in water.
- Mount the heating module in devices with a different heat source that exceeds the temperature of the thermostat.
- Clean the heating elements using harsh chemicals or sharp tools.
- Make any unauthorized repairs.
- Use the device if the installation does not have a protective circuit.

Содержание

1 Общая информация _____	9	4 Чистка и уход _____	11
Символы _____	9	5 Сервисное обслуживание _____	12
Введение _____	9	6 Технические параметры _____	12
Применение _____	9	7 Переработка и утилизация _____	13
2 Монтаж _____	10	8 Предупреждения и практические рекомендации _____	13
Расположение и монтаж _____	10	9 Подбор нагревательных модулей _____	20
Требования к монтажу _____	10		
Монтаж нагревательного модуля _____	10		
3 Эксплуатация _____	11		
Регулирование температуры _____	11		
Термическая защита _____	11		

Настоящее оборудование не предназначено для пользования лицами (в том числе, детьми) с ограниченными физическими, тактильными или психическими возможностями или не обладающими опытом и знанием оборудования, если данные лица не находятся под надзором, или не в соответствии с руководством по эксплуатации оборудования, переданным лицами, отвечающими за их безопасность. Необходимо обратить внимание на то, чтобы дети не играли с оборудованием.

*Оставляет за собой право вносить технические изменения в предлагаемые изделия.
NIBE-BIAWAR 2020.*

1 Общая информация

Символы



ВАЖНО

Этот символ указывает на опасность для устройства или человека.



ВНИМАНИЕ

Этот символ указывает на важную информацию о том, на что следует обращать внимание при эксплуатации устройства.



СОВЕТ

Этот символ указывает на рекомендации, которые помогут вам использовать продукт.

Введение

Благодарим за оказанное доверие и покупку устройства марки BIAWAR. Чтобы полностью воспользоваться преимуществами данного устройства, просим перед его использованием прочитать настоящее руководство, в частности, разделы, касающиеся применения, монтажа и ухода, а также гарантии. Просим хранить данное руководство в безопасном месте и предоставлять его в случае необходимости.



ВНИМАНИЕ

Производитель не несет ответственности за ущерб, вызванный несоблюдением рекомендаций и примечаний, содержащихся в данном руководстве и использование неисправного устройства.

Применение

Модуль предназначен для нагрева воды в резервуаре/баке для горячего водоснабжения и центрального отопления. Любое ненадлежащее и не соответствующее назначению применение запрещено. Модуль может устанавливаться в любом резервуаре (за исключением резервуаров, изготовленных из нержавеющей стали), конструкция которого (строение и размеры) позволяет выполнить монтаж.

Нагревательные модули ME 0015, 0020, 0030 оборудованы нагревательным элементом с мощностью соответственно 1500, 2000 и 3000 Вт, термостатом с плавным регулированием температуры в диапазоне от 32 до 72°C, ограничителем температуры и шнуром питания со штекером.



ВНИМАНИЕ

Модуль используется для нагрева воды в резервуаре/баке для нужд горячего водоснабжения и центрального отопления. Любое ненадлежащее и не соответствующее назначению использование запрещено.



Рис. 1 Нагревательный модуль ME 0015.



Рис. 2 Нагревательный модуль ME 0020 и ME 0030.

2 Монтаж

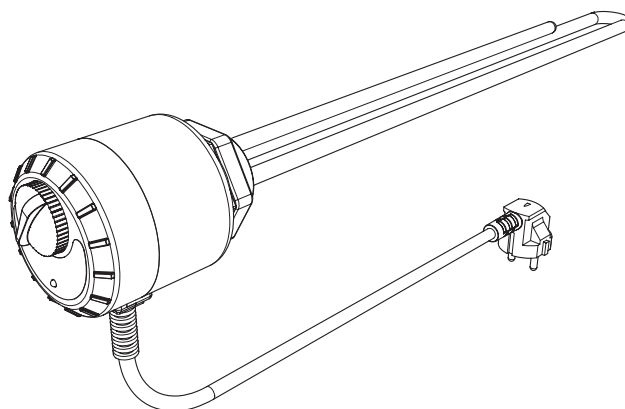
Расположение и монтаж

Электрический модуль можно устанавливать как в горизонтальных, так и в вертикальных резервуарах, конструкция которых предусматривает возможность монтажа электрического модуля с параметрами, соответствующими **Таблица 1** и другим требованиям, содержащимся в руководстве ниже.

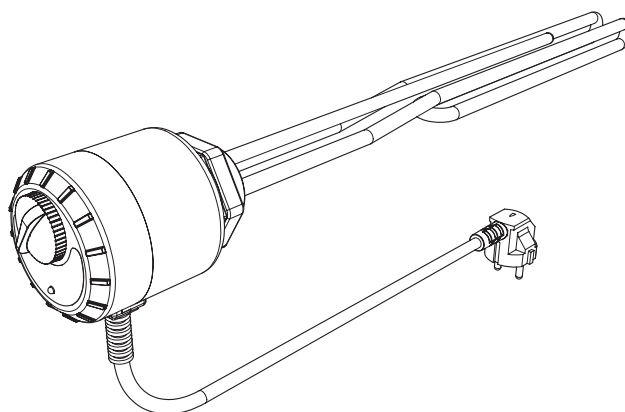

ВНИМАНИЕ

Модуль не может использоваться в резервуарах, изготовленных из нержавеющей стали.



ВНИМАНИЕ

В помещениях, в которых устанавливается нагревательный модуль, температура не должна опускаться ниже 0°C и не должна превышать 50°C.

Требования к монтажу

Перед началом монтажа и эксплуатации необходимо:

- Внимательно прочитать настоящее руководство по монтажу и эксплуатации.
- Электрический монтаж должен выполняться согласно действующим правилам.
- Проверить правильность всех соединений и герметичность монтажа.
- Электрическая система должна иметь эффективный защитный контур.
- Обеспечить надлежащие условия работы согласно спецификации устройства. (**Таблица 1**).
- Нельзя накрывать или термически изолировать корпус нагревателя, поскольку это может нарушить правильную работу терморегулятора, установленного в корпусе.
- Во избежание срабатывания термического предохранителя температуру нагретой воды, подаваемой в обменник, ограничить до 80 °С.
- Конструкция резервуара должна позволять беспрепятственно устанавливать в нем нагревательный элемент. Нагревательный элемент не должен касаться внутренних деталей резервуара. В случае резервуаров марки VIAWAR следует выполнить подбор в соответствии с **Таблицей 2**.
- Проверить диаметр соединительного штуцера, который должен соответствовать размерам резьбы нагревательного модуля.
- Проверить длину соединительного штуцера G, которая должна быть меньше длины мёртвой зоны нагревательного модуля M. (**Рис. 3**)
- Проверить материал, из которого изготовлен резервуар. Модуль нельзя устанавливать в резервуарах, изготовленных из нержавеющей стали.

Монтаж нагревательного модуля

1. В случае монтажа на уже работающем устройстве в первую очередь следует слить воду.
2. Вывинтить пробку, закрывающую соединительный штуцер. Ввинтить на ее место электрический модуль. Для монтажа воспользоваться ключом 55 (нельзя завинчивать модуль, держа его за корпус). Резьбу нужно уплотнить паклей или другими доступными уплотняющими средствами.
3. Наполнить резервуар водой, проветрить систему, а затем проверить герметичность гидравлического соединения на месте монтажа модуля.
4. В случае отсутствия герметичности соединения опорожнить резервуар, заново уплотнить соединение и повторить действия с п. 2 до п. 4.
5. Вставить штекер в розетку с заземленным защитным штырем.
6. Установить регулятором нужную температуру воды.



Рис. 3 Правильная глубина соединительного штуцера.

3 Эксплуатация

Регулирование температуры

Спереди корпуса нагревательного модуля находится сигнальный диод, информирующий пользователя о состоянии работы нагревателя, а также регулятор температуры (Рис. 4). Горящий диод означает, что нагреватель работает.

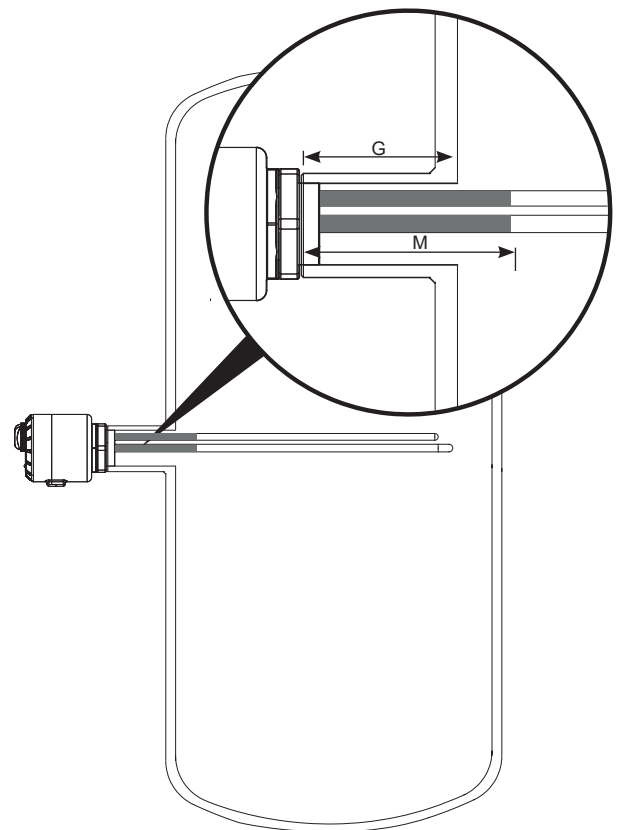
Регулирование настроек температуры выполняется вручную с помощью регулятора в диапазоне MIN (минимальная настройка) – MAX (максимальная настройка). Диапазон регулирования температуры составляет 32-72°C. В целях сохранения оптимального срока службы нагревателя не рекомендуется длительная работа с максимальной настройкой.

Термическая защита

Нагревательный элемент имеет встроенный ограничитель температуры (т.н. STB), который защищает нагреватель от перегрева свыше 87°C и, таким образом, от повреждения. В случае срабатывания ограничителя температуры (нагревательный элемент перестает нагревать) необходимо отключить нагревательный элемент от электропитания и найти причину срабатывания ограничителя. Чтобы повторно включить нагреватель, необходимо снять регулятор температуры (Рис. 5). Нужно нажать расположенную под ним кнопку (перезагрузки) плоской, тонкой отверткой. Вставить регулятор и подключить нагревательный элемент к электропитанию. После охлаждения воды до температуры около 65°C нагреватель вернется к нормальному режиму работы. Причиной срабатывания ограничителя температуры может быть повышение температуры воды свыше 87±7°C, вызванное, в т. ч., поломкой термостата, попаданием воды с высокой температурой или ее перегревом из другого источника (например, спиральной батареи). Кроме того, накипь на нагревательной части модуля также может быть причиной срабатывания ограничителя STB.

ВНИМАНИЕ
Электрический модуль нельзя подключать к электрической сети с пустым обменником. При необходимости опорожнения обменника (например, из-за угрозы замерзания воды) в первую очередь следует отключить нагревательный модуль от электропитания.



Рис. 4 передние корпуса нагревательного модуля.



Рис. 5 Ограничитель STB.

ВНИМАНИЕ
В случае нагрева воды с использованием змеевика, подаваемого, например, из твердотопливного котла, после отопительного сезона необходимо проверить правильность работы нагревательного элемента. В случае неправильной работы (нагреватель не нагревает) выполните действия, описанные в главе «3 Эксплуатация», подглава «Тепловая защита».

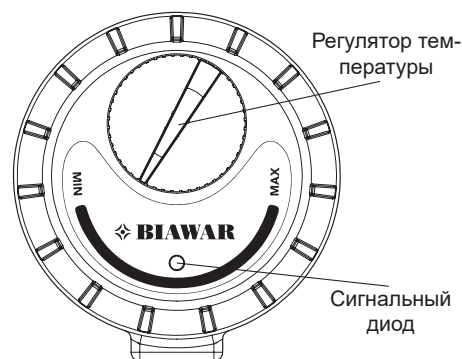
ВАЖНО
Срабатывание ограничителя температуры STB является предупреждением. Определите и устраните причину его срабатывания, а затем нажмите кнопку «reset» для возврата к заводским настройкам. Если после устранения причин срабатывания ограничителя и его сброса проблема повторяется, обратитесь в авторизованный сервисный центр.

4 Чистка и уход

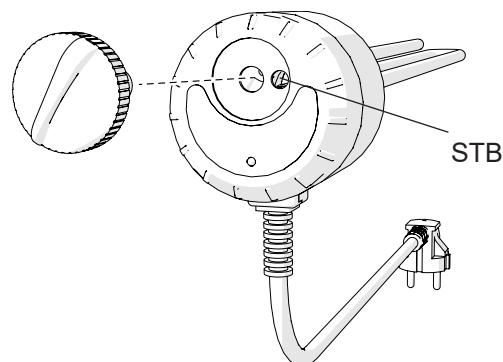
Условием постоянной эксплуатационной готовности, бесперебойности и долгого срока службы является проведение периодических осмотров и работ по уходу.

К работам по уходу относятся:

- Проведение периодических осмотров, во время которых нагревательные элементы необходимо очищать от накипи. Она препятствует потоку тепла, что повышает потребление электроэнергии и угрожает повреждением нагревательного элемента.

- Загрязнённые наружные поверхности нужно протереть влажной тряпочкой с добавлением моющих средств.

ВНИМАНИЕ
Накипь на нагревательной части может быть причиной повреждения нагревательных элементов. Чтоб этого избежать, необходимо выполнять периодические осмотры, во время которых нагревательные элементы следует очищать от накипи. Частоту очищения следует установить на основе собственных наблюдений, принимая во внимание жесткость воды в системе.

5 Сервисное обслуживание

Обо всех неисправностях в работе нагревателя следует сообщать в центр сервисного обслуживания.



ВНИМАНИЕ

Ремонт / сервисное обслуживание нагревательного модуля должны выполняться только авторизованным сервисным центром, поскольку неправильно выполненный ремонт может стать причиной возникновения угрозы безопасности эксплуатации.

6 Технические параметры

Таблица 1. Технические параметры.

Параметр	Единица измерения	Нагревательный модуль		
		ME 0015	ME 0020	ME 0030
Мощность	W	1500	2000	3000
Диапазон регулирования температуры	°C	32 - 72±5		
Температурная защита (STB)	°C	87±7		
Сигнализация				
Светодиод		Сигнализация нагрева		
Электропитание				
Номинальное напряжение	V~	230		
Номинальный ток	A	6,5	8,7	13
Рабочая температура	°C	0 – 50		
Масса	кг	0,88	0,90	0,92
Класс защиты		IP 44		
Длина шнура питания	мм	1500	1500	1500
Длина мёртвой зоны (M)*	мм	100	100	100
Диаметр соединительного штуцера	дюйм	1¼	1¼	1¼
Длина нагревательного элемента (L)*	мм	370	400	400

* измеренная с переднего конца головки нагревателя (см. рис. 6 и 7.)



Рис. 6. Размеры нагревательного модуля ME 0015.



Рис. 7. Размеры нагревательного модуля ME 0020 и ME 0030.

7 Переработка и утилизация

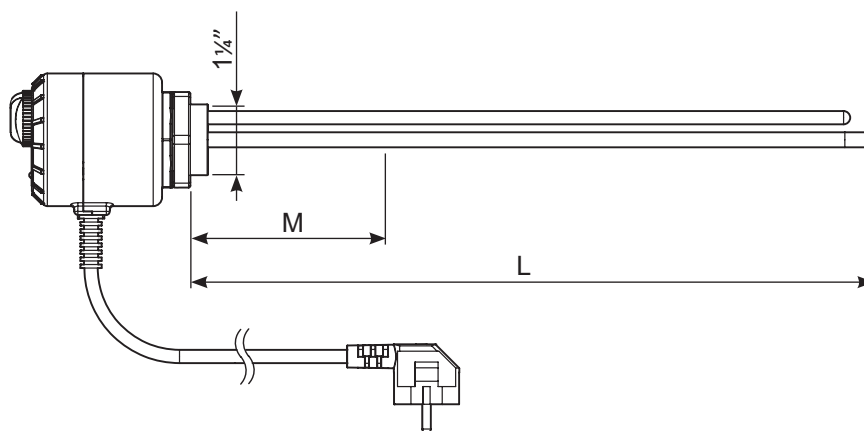
В соответствии с правилами компании Nibe-Biawar Sp. z o.o., данный продукт изготовлен из материалов и компонентов самого высокого качества, подлежащих дальнейшей переработке (ресайклингу).

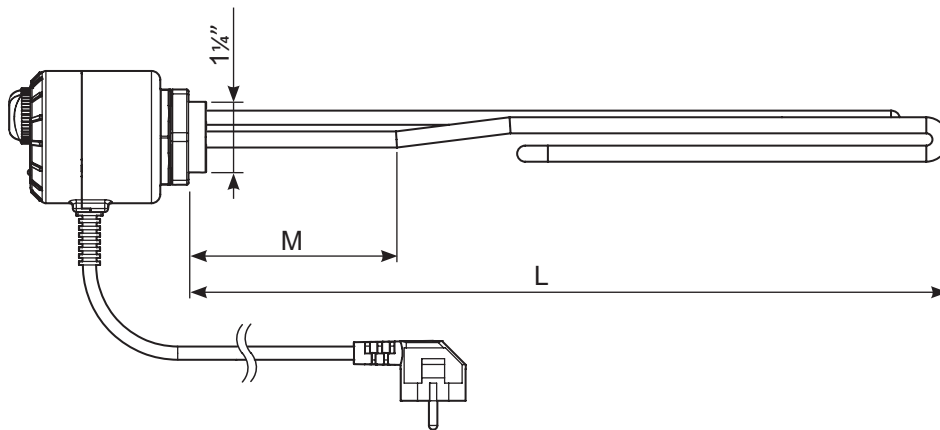

Данный символ, размещенный на устройствах и/или прилагаемой к ним документации, означает, что использованные электрические и электронные устройства нельзя выбрасывать вместе с другими отходами.

Данные продукты необходимо передать в указанный пункт приема отходов, где они будут приняты без какой-либо оплаты и подвергнуты процессу переработки (ресайклинга).

Правильная утилизация использованных устройств способствует охране природных ресурсов и предотвращает отрицательное воздействие на здоровье человека и окружающую среду, которое могло бы увеличиваться по причине неправильного хранения отходов.

Сведения о пунктах утилизации использованного электрического и электронного оборудования Вы получите у представителя местных органов власти, продавца или дистрибьютора.



ВНИМАНИЕ

Во избежание повреждения инсталляционных систем и загрязнения окружающей среды демонтаж и вывод изделия из эксплуатации должны производиться квалифицированным специалистом.



ВНИМАНИЕ

После вывода устройства из эксплуатации необходимо убедиться, что изделие и все оборудование сданы на утилизацию в соответствии с применимыми правилами.



СОВЕТ

Упаковка, в которой поставляется изделие, в основном изготовлена из материалов, пригодных для вторичной переработки и использования. После установки устройства убедитесь, что упаковка утилизирована надлежащим образом в соответствии с действующими правилами.

8 Предупреждения и практические рекомендации

Рекомендуется:

- Периодически очищать нагревательные элементы от накопившейся накипи. Частота очищения зависит от жесткости воды в данной системе.
- Устанавливать нагревательный модуль в соответствии с требованиями к монтажу, содержащимися в разделе 2 «Монтаж», а также другими рекомендациями, содержащимися в настоящей инструкции.
- Все работы, связанные с монтажом и демонтажем, следует выполнять при отключенном электропитании.
- Если шнур питания поврежден, его следует заменить новым.

Запрещается:

- Использовать модуль в резервуарах, изготовленных из нержавеющей стали.
- Подключать модуль к электропитанию, если резервуар пуст или нагревательный элемент не погружен полностью в воду.
- Устанавливать нагревательный модуль в устройствах с другим источником питания, превышающим температуру термостата.
- Чистить нагревательные элементы сильными химическими средствами или острыми инструментами.
- Выполнять самостоятельный ремонт устройства.
- Пользоваться устройством, если у системы нет защитного контура.

Spis treści

1 Informacje ogólne _____	15	4 Czyszczenie i konserwacja ____	17
Symbole _____	15	5 Serwis _____	18
Wstęp _____	15	6 Dane techniczne _____	18
Zastosowanie _____	15	7 Recykling i utylizacja _____	19
Kontakt _____	15	8 Ostrzeżenia i wymagania praktyczne _____	19
2 Instalacja _____	16	9 Dobór modułów grzejnych ____	20
Umieszczenie i montaż _____	16	Warunki gwarancji _____	22
Wymagania instalacyjne _____	16		
Instalacja modułu grzejnego _____	16		
3 Obsługa _____	17		
Regulacja temperatury _____	17		
Zabezpieczenie termiczne _____	17		

Niniejszy sprzęt nie jest przeznaczony do użytkowania przez osoby (w tym dzieci) o ograniczonej zdolności fizycznej, czuciowej lub psychicznej, lub osoby nie mające doświadczenia lub znajomości sprzętu, chyba że odbywa się to pod nadzorem lub zgodnie z instrukcją użytkowania sprzętu, przekazaną przez osoby odpowiadające za ich bezpieczeństwo. Należy zwracać uwagę na dzieci aby nie bawiły się sprzętem.

Zastrzega się prawo do wprowadzenia zmian technicznych oferowanych wyrobów.
NIBE-BIAWAR 2020.

1 Informacje ogólne

Symbole



WAŻNE

Ten symbol informuje o zagrożeniu dla urządzenia lub osoby.



UWAGA

Ten symbol wskazuje ważne informacje, na co należy zwracać uwagę podczas obsługi urządzenia.



PORADA

Ten symbol oznacza wskazówki ułatwiające obsługę produktu.

Wstęp

Dziękujemy za okazane zaufanie i wybór urządzenia marki BIAWAR. Aby móc w pełni wykorzystać zalety tego urządzenia, należy przed użyciem przeczytać niniejszą instrukcję, a w szczególności rozdziały dotyczące instalacji, konserwacji oraz gwarancji. Prosimy przechowywać instrukcję w bezpiecznym miejscu i udostępnić ją w razie potrzeby.



UWAGA

Producent nie ponosi odpowiedzialności za szkody spowodowane przez nieprzestrzeganie zaleceń i uwag zawartych w tej instrukcji oraz użytkowanie niesprawnego urządzenia.

Zastosowanie

Moduł grzejny ME 0015, 0020, 0030 przeznaczony jest do podgrzewania wody na potrzeby c.w.u., i c.o. Może być instalowany w każdym zbiorniku (z wyjątkiem wykonanych ze stali nierdzewnej), którego konstrukcja (budowa i wymiary) umożliwia jego montaż.

Moduły grzejne ME 0015, 0020, 0030 wyposażone są w element grzejny o mocy odpowiednio 1500, 2000, 3000 W, termostat z płynną regulacją temperatury w zakresie od 32 do 72°C, ogranicznik temperatury oraz przewód zasilający z wtyczką.



UWAGA

Moduł służy do podgrzewania wody w zasobniku/ zbiorniku na potrzeby c.w.u. lub c.o. Każde niewłaściwe i niezgodne z przeznaczeniem zastosowanie jest zakazane.

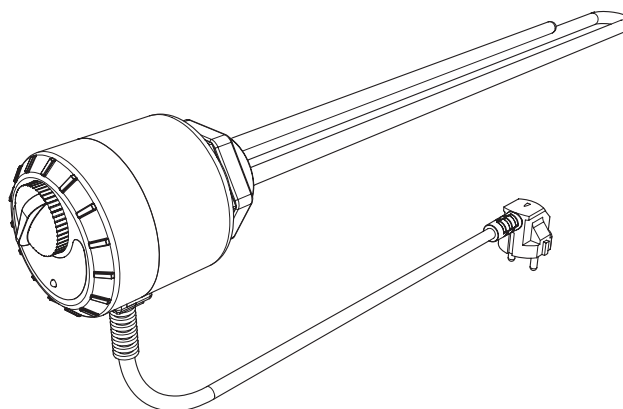

Rys. 1 Moduł grzejny ME 0015.

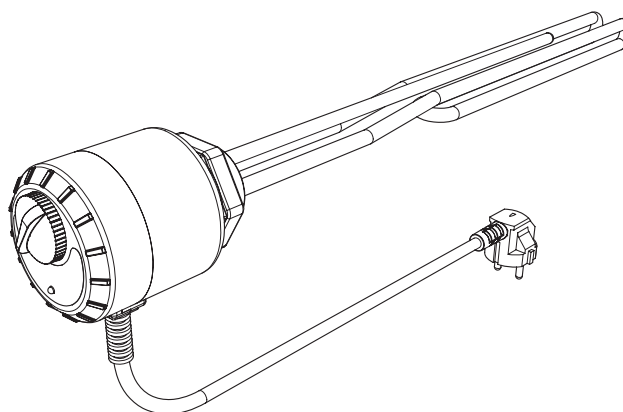

Rys. 2 Moduł grzejny ME 0020 oraz ME 0030.

Kontakt

W razie jakichkolwiek pytań lub wątpliwości prosimy o kontakt z naszą firmą:

NIBE-BIAWAR Sp. z o.o.
Al. Jana Pawła II 57
15-703 Białystok

Tel (85) 662 84 90
fax (85) 662 84 09
www.biawar.com.pl

NIBE-BIAWAR Sp. z o.o. zastrzega sobie prawo do wprowadzenia zmian technicznych oferowanych wyrobów.

2 Instalacja

Umiejscowienie i montaż

Moduł grzejny może być instalowany zarówno w poziomych jak i w pionowych zbiornikach, których konstrukcja uwzględnia możliwość instalacji modułu grzejnego o parametrach zgodnych z **Tabełą 1** oraz innymi wymaganiami zawartymi w poniższej instrukcji.



UWAGA

Moduł nie może być używany w zbiornikach wykonanych ze stali nierdzewnej.



UWAGA

W pomieszczeniach, w których montowany jest moduł grzejny, temperatura nie może spadać poniżej 0°C i nie może być wyższa od 50°C.

Wymagania instalacyjne

Przed rozpoczęciem montażu i użytkowania należy spełnić następujące warunki:

- Uważnie przeczytać niniejszą instrukcję obsługi i montażu.
- Instalacja elektryczna powinna być wykonana zgodnie z obowiązującymi przepisami.
- Sprawdzić poprawność wszystkich połączeń oraz szczelność montażu.
- Instalacja elektryczna powinna posiadać skuteczny obwód ochronny.
- Zapewnić właściwe warunki pracy zgodne ze specyfikacją urządzenia (**Tabela 1**).
- Obudowy grzałki nie wolno ostłaniać lub izolować cieplnie ponieważ może to zakłócić prawidłową pracę termoregulatora zamontowanego w obudowie.
- W celu uniknięcia zadziałania bezpiecznika termicznego należy temperaturę czynnika grzewczego doprowadzanego do zasobnika ograniczyć do 80°C.
- Konstrukcja zbiornika powinna umożliwiać bezkolizyjną instalację elementu grzejnego w zbiorniku. Element grzejny nie może dotykać wewnętrznych części zbiornika. W przypadku zbiorników marki BIAWAR należy stosować dobór według **Tabeli 2**.
- Sprawdzić średnicę króćca przyłączeniowego, która powinna być zgodna z wymiarami gwintu modułu grzejnego.
- Sprawdzić głębokość króćca przyłączeniowego (mufy) G, którego długość musi być krótsza od długości strefy martwej M modułu grzejnego (**Rys. 3**).
- Sprawdzić materiał, z którego wykonany jest zbiornik. Moduł nie może być montowany w zbiornikach wykonanych ze stali nierdzewnej.

Instalacja modułu grzejnego

1. W przypadku montażu do urządzenia już pracującego w pierwszej kolejności opróżnić zbiornik z wody.
2. Wykręcić korek zabezpieczający króciec przyłączeniowy. W jego miejsce wkręcić moduł elektryczny. Do montażu wykorzystać klucz 55 (nie należy dokręcać modułu trzymając go za obudowę). Gwint należy uszczelnić pakułami lub innymi dostępnymi środkami uszczelniającymi.
3. Napełnić zbiornik wodą, odpowietrzyć instalację, a następnie sprawdzić szczelność połączenia hydraulicznego w miejscu montażu modułu.
4. W razie braku szczelności połączenia, opróżnić zbiornik, ponownie uszczelnić połączenie, a następnie powtórzyć czynności od pkt 2 do 4.
5. Włożyć wtyczkę do gniazda z uziemionym bolcem ochronnym.
6. Pokrętkiem ustawić wymaganą temperaturę wody.

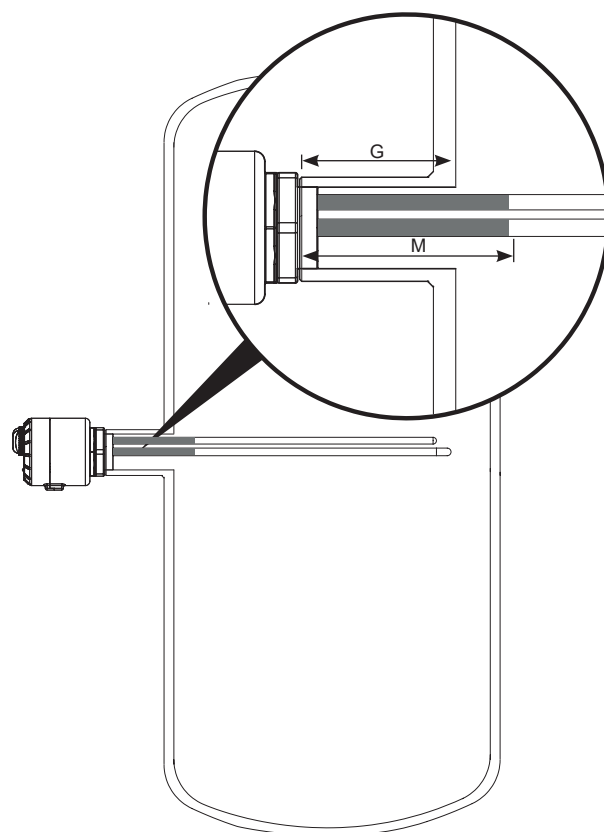

Rys. 3 Poprawna głębokość króćca przyłączeniowego.

3 Obsługa

Regulacja temperatury

Na przodzie obudowy modułu grzejnego znajduje się dioda sygnalizacyjna informująca użytkownika o stanie pracy grzałki oraz pokrętko regulacji temperatury (**Rys. 4**). Świecenie diody oznacza pracę grzałki. Regulacji nastawy temperatury dokonuje się ręcznie przy pomocy pokrętła w zakresie MIN (minimalna nastawa) - MAX (maksymalna nastawa). Zakres regulacji temperatury wynosi 32-72°C. Dla zachowania optymalnej żywotności grzałki, nie zaleca się długotrwałej pracy przy maksymalnej nastawie.

Zabezpieczenie termiczne

Element grzejny posiada wbudowany ogranicznik temperatury (tzw. STB), który zabezpiecza grzałkę przed przegrzaniem powyżej 87°C i tym samym jej uszkodzeniu. W przypadku zadziałania ogranicznika temperatury (element grzejny przestaje grzać) należy odłączyć element grzejny od napięcia i ustalić przyczynę zadziałania ogranicznika. W celu ponownego załączenia grzałki należy zdjąć pokrętko regulacji temperatury (**Rys. 5**). Znajdujący się pod nim przycisk (reset), należy wcisnąć płaskim, cienkim śrubokrętem. Założyć pokrętko i włączyć element grzejny pod napięcie. Po ochłodzeniu wody do temperatury ok. 65°C, grzałka powróci do normalnego trybu pracy.

Przyczynami zadziałania ogranicznika temperatury może być wzrost temperatury wody powyżej 87±7°C spowodowany m.in. awarią termostatu, dopływem wody o wysokiej temperaturze lub przegrzaniem jej z innego źródła (np. węzownica). Ponadto zakamienienie części grzejnej modułu również może być przyczyną zadziałania ogranicznika STB.

WAŻNE

Zadziałanie ogranicznika temperatury STB jest ostrzeżeniem. Należy ustalić i wyeliminować przyczyny jego zadziałania, a następnie wcisnąć przycisk „reset” w celu powrotu do ustawień fabrycznych. Jeżeli po usunięciu przyczyn zadziałania ogranicznika i jego zresetowaniu problem się powtarza, należy skontaktować się z autoryzowanym punktem serwisowym.

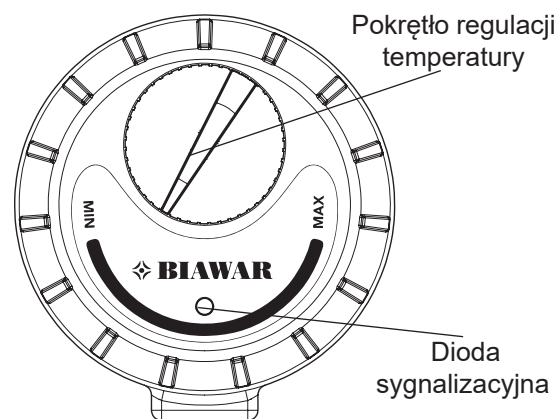

Rys. 4 Prząd obudowy modułu grzejnego.

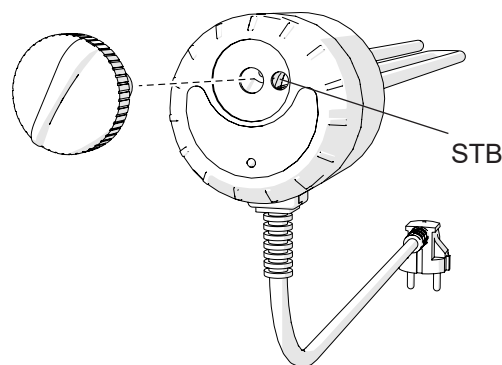

Rys. 5 Ogranicznik STB.

UWAGA

Modułu grzejnego nie można włączać do sieci elektrycznej przy pustym zasobniku lub, gdy grzałka elektryczna nie jest całkowicie zanurzona w wodzie. Jeżeli istnieje potrzeba opróżnienia zasobnika (np. z powodu ryzyka zamarznięcia wody) należy wyjąć wtyczkę zasilającą z gniazdka elektrycznego w przypadku ME 1030 lub odłączyć zabezpieczenia w pozostałych modułach.

UWAGA

W przypadku korzystania z innego źródła ciepła (np. kocioł stałopalny) po sezonie grzewczym należy sprawdzić poprawność działania elementu grzejnego. Przy nieprawidłowym działaniu (grzałka nie grzeje), należy wykonać czynności opisane w rozdziale „3 Obsługa”, podrozdział „Zabezpieczenie termiczne”.

UWAGA

Zakamienienie części grzejnej może być przyczyną uszkodzenia elementów grzejnych. Aby temu zapobiec konieczne jest przeprowadzanie okresowych przeglądów podczas, których elementy grzejne należy oczyszczać z kamienia. Częstotliwość czyszczenia należy ustalić na podstawie własnych obserwacji, biorąc pod uwagę twardość wody występującej w instalacji. Nie należy czyścić grzałki silnymi środkami chemicznymi, a także przy użyciu ostrych narzędzi.

4 Czyszczenie i konserwacja

Warunkiem ciągłej gotowości eksploatacyjnej, niezawodności i długiego okresu użytkowania jest przeprowadzanie okresowych przeglądów i konserwacji.

Do czynności konserwacyjnych należą:

- Przeprowadzanie okresowych przeglądów, podczas których elementy grzejne należy oczyszczać z kamienia. Utrudnia on przepływ ciepła co zwiększa zużycie energii elektrycznej i grozi uszkodzeniem elementu grzejnego.
- Zabrudzone powierzchnie zewnętrzne należy przetrzeć wilgotną ściereczką z dodatkiem środków myjących.

5 Serwis

Wszelkie nieprawidłowości w pracy modułu należy zgłaszać do autoryzowanego punktu serwisowego.

Wykaz autoryzowanych punktów serwisowych dostępny jest na stronie internetowej www.biawar.com.pl.



UWAGA

Moduł może być naprawiany/serwisowany tylko przez autoryzowany serwis, ponieważ niewłaściwie przeprowadzona naprawa może być przyczyną powstania zagrożenia bezpieczeństwa użytkownika oraz utraty gwarancji.

6 Dane techniczne

Tabela. 1. Dane techniczne

Dane techniczne	jedn.	Moduł grzejny		
		ME 0015	ME 0020	ME 0030
Moc	W	1500	2000	3000
Zakres regulacji temperatury	°C	32 - 72±5		
Zabezpieczenie temperaturowe (STB)	°C	87±7		
Sygnalizacja				
Dioda LED		Sygnalizacja o grzaniu		
Zasilanie				
Napięcie znamionowe	V~	230		
Prąd znamionowy	A	6,5	8,7	13
Temperatura pracy	°C	0 – 50		
Masa	kg	0,88	0,90	0,92
Stopień ochrony		IP 44		
Długość przewodu zasilającego	mm	1500	1500	1500
Długość strefy martwej (M)*	mm	100	100	100
Średnica króćca przyłączeniowego	cal	1¼	1¼	1¼
Długość elementu grzejnego (L)*	mm	370	400	400

* mierzona od czoła głowicy grzałki (patrz Rys 6 i 7.)

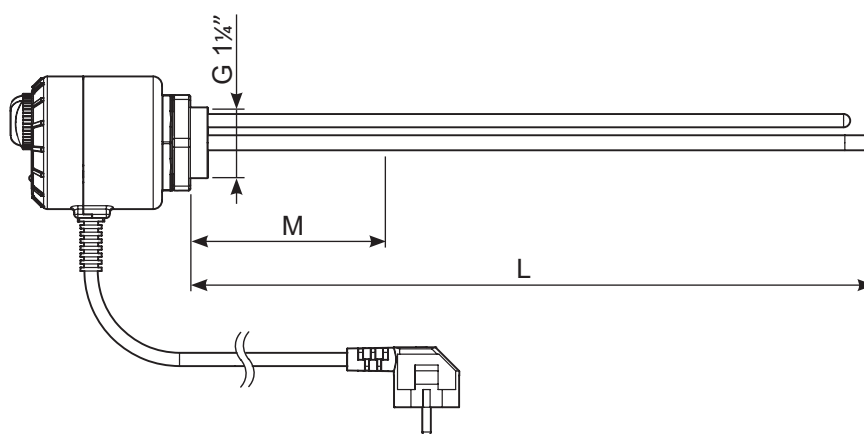

Rys. 6. Wymiary modułu grzejnego ME 0015.

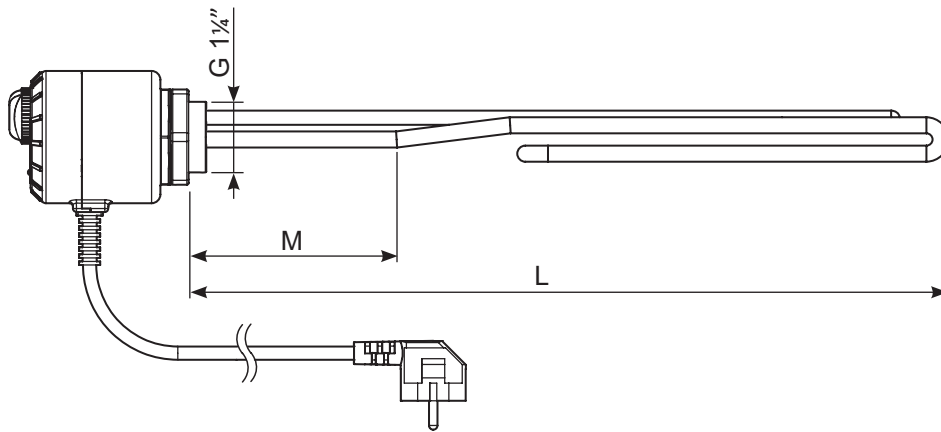

Rys. 7. Wymiary modułu grzejnego ME 0020 oraz ME 0030.

7 Recykling i utylizacja

Zgodnie z zasadami firmy NIBE-BIAWAR produkt ten został wytworzony z materiałów i komponentów najwyższej jakości, podlegających dalszemu przetworzeniu (recyklingowi).



Symbol ten, umieszczony na urządzeniach i/lub dołączonej do nich dokumentacji oznacza, że zużytych urządzeń elektrycznych i elektronicznych nie można wyrzucać razem z innymi odpadami. Produkty te należy oddać do wyznaczonego punktu przyjmowania odpadów, gdzie zostaną przyjęte bez żadnych opłat i poddane procesowi przetworzenia (recyklingowi).

Prawidłowa utylizacja zużytych urządzeń pomaga chronić zasoby naturalne i zapobiega negatywnemu wpływowi na ludzkie zdrowie i środowisko, który mógłby narastać z powodu niewłaściwego składowania odpadów.

Informację o punktach utylizacji zużytego sprzętu elektrycznego i elektronicznego uzyskasz u przedstawiciela lokalnych władz, sprzedawcy lub dystrybutora.

8 Ostrzeżenia i wymagania praktyczne

Wymaga się:

- Czyszczenia okresowo elementów grzejnych z nagromadzonych osadów. Częstotliwość czyszczenia zależy od twardości wody występującej w danej instalacji.
- Instalowania modułu grzejnego zgodnie z wymaganiami instalacyjnymi zawartymi w rozdziale 2 **Instalacja**, a także innymi zaleceniami znajdującymi się w niniejszej instrukcji.
- Wszelkie prace związane z montażem i demontażem należy wykonywać przy odłączonym zasilaniu elektrycznym.
- Jeżeli przewód zasilający ulegnie uszkodzeniu należy go wymienić na fabrycznie nowy.

Zabrania się:

- Użytkowania modułu w zbiornikach wykonanych ze stali nierdzewnej.
- Włączania modułu do zasilania elektrycznego jeżeli zbiornik jest pusty lub element grzejny nie jest całkowicie zanurzony w wodzie.
- Montowania modułu grzejnego w urządzeniach z innym źródłem ciepła, przekraczającym temperaturę termostatu.
- Czyszczenia elementów grzejnych silnymi środkami chemicznymi lub ostrymi narzędziami.
- Dokonywania samodzielnych napraw urządzenia.
- Użytkowania urządzenia jeżeli instalacja nie posiada obwodu ochronnego.

UWAGA

W celu uniknięcia uszkodzeń systemów instalacyjnych oraz zanieczyszczenia środowiska, produkt powinien zostać zdemonstrowany i wycofany z eksploatacji przez osobę z odpowiednimi kwalifikacjami.

UWAGA

Po wycofaniu urządzenia z eksploatacji, należy zadbać aby produkt i całe wyposażenie zostały przekazane do utylizacji zgodnie z obowiązującymi przepisami.

PORADA

Opakowanie, w którym dostarczony jest produkt, wykonane jest głównie z materiałów nadających się do ponownego przetworzenia i wykorzystania. Po zainstalowaniu urządzenia należy zadbać o właściwą utylizację opakowania, zgodnie z obowiązującymi przepisami.

9 Selecting heating module / Подбор нагревательных модулей / Dobór modułów grzejnych

Table 2. A list of devices by BIAWAR in which the ME 0015/0020/0030 electrical heating modules can be used, and the estimated time of water heating at a temperature difference of $\Delta t = 30\text{ }^{\circ}\text{C}$.

Таблица 2. Перечень устройств марки BIAWAR, в которых можно использовать электрические нагревательные модули ME 0015/0020/0030, и примерное время нагрева воды при разнице температур $\Delta t = 30\text{ }^{\circ}\text{C}$.

Tabela 2. Wykaz urządzeń marki BIAWAR, w których można stosować elektryczne moduły grzejne ME 0015/0020/0030 oraz szacunkowy czas podgrzewu wody przy różnicy temperatur $\Delta t = 30\text{ }^{\circ}\text{C}$.

Product / Продукт / Produkt	Heating time (h) / Время нагрева (ч) / Czas nagrzewu (h)		
	ME 0015 1,5 kW	ME 0020 2 kW	ME 0030 3 kW
Z-E 100.20	2,5	1,9	1,2
Z-E 120.20	3,0	2,3	1,5
Z-E 140.20	3,5	2,6	1,7
W-E 80.25 PLUS	1,9	1,4	0,9
W-E 100.25 PLUS	2,4	1,8	1,2
W-E 120.25 PLUS	2,9	2,2	1,5
W-E 140.25 PLUS	3,4	2,5	1,7
W-E 80.26 PLUS	1,9	1,4	0,9
W-E 100.26 PLUS	2,4	1,8	1,2
W-E 120.26 PLUS	2,9	2,2	1,4
W-E 140.26 PLUS	3,3	2,5	1,7
W-E 100.26 K	2,4	1,8	1,2
W-E 120.26 K	2,9	2,2	1,4
W-E 140.26 K	3,3	2,5	1,7
W-E 80.24 PLUS	2,0	1,5	1,0
W-E 100.24 PLUS	2,5	1,9	1,2
W-E 120.24 PLUS	2,8	2,1	1,4
W-E 140.24 PLUS	3,3	2,5	1,6
W-E 140.24 B	3,3	2,5	1,6
W-E 100.24 S	2,5	1,9	1,2
W-E 120.24 S	2,8	2,1	1,4
W-E 140.24 S	3,3	2,5	1,6
W-E 100.24 K	2,5	1,9	1,2
W-E 120.24 K	2,8	2,1	1,4
W-E 140.24 K	3,3	2,5	1,6
W-E 120.12 L/P	2,9	2,1	1,4
W-E 140.12 L/P	3,4	2,5	1,7
Z-E 220.80 N	5,6	4,2	2,8
W-E 100.81	2,4	1,8	1,2
W-E 125.81	3,0	2,2	1,5
W-E 150.81	3,6	2,7	1,8
W-E 220.81	5,3	4,0	2,6
W-E 220.81 N	5,4	4,0	2,7
W-E 220.82	5,2	3,9	2,6
W-E 220.82 N	5,2	3,9	2,6
BU-100.8	2,5	1,9	1,2

Notes / Notatki / Примечания

Warunki gwarancji

1. NIBE-BIAWAR sp. z o.o. z siedzibą w Białymstoku udziela gwarancji na sprawne działanie wyrobu na okres 24 miesięcy od daty sprzedaży pod warunkiem że:
 - jest zainstalowany zgodnie z obowiązującymi w Polsce przepisami i normami oraz wytycznymi producenta zawartymi w Instrukcji Obsługi,
 - jest użytkowany zgodnie z przeznaczeniem, zasadami użytkowania i konserwacji zawartymi w Instrukcji Obsługi,
2. Warunkiem obowiązywania gwarancji jest:
 - posiadanie dowodu zakupu urządzenia,
 - wypełnienie karty gwarancyjnej przez sprzedawcę,
3. Wady ujawnione w okresie gwarancji będą usuwane niezwłocznie, lecz nie dłużej niż w ciągu 14 dni roboczych od daty zgłoszenia reklamacji do Autoryzowanego Serwisu, okres ten może ulec wydłużeniu o czas sprowadzenia części zamiennych od Producenta. Aktualny wykaz uprawnionych serwisów znajduje się na stronie internetowej www.biawar.com.pl. Przez usunięcie wad rozumie się naprawę urządzenia, a jeżeli jest ona niemożliwa to wymianę.
4. Gwarancja nie obejmuje:
 - uszkodzeń wynikających z użytkowania niezgodnego z ogólnie przyjętymi zasadami tego typu urządzeń, niezgodnego z przeznaczeniem i zaleceniami Producenta zawartymi w Instrukcji Obsługi;
 - uszkodzeń powstałych z winy Użytkownika;
 - produktów, w których stwierdzono ingerencję osób nieupoważnionych, polegającą na przeróbkach, samodzielnej naprawie, zmianach konstrukcyjnych;
 - uszkodzeń powstałych na skutek braku zasilania energii elektrycznej;
 - uszkodzeń powstałych na skutek przepięć, burz, powodzi, pożarów i podobnych zdarzeń losowych;
 - uszkodzeń powstałych wskutek niewłaściwej instalacji i montażu;
 - czynności serwisowych, kontrolnych, pomiarowych i regulacji układu, dokonywanych na sprawnym urządzeniu bez związku z jego awarią. Takie czynności mogą być dodatkową usługą, płatną zgodnie z obowiązującymi cennikami.
5. Gwarant nie odpowiada za straty i szkody powstałe w wyniku użytkowania niesprawnego urządzenia.
6. Gwarant może odmówić wykonania naprawy w przypadku braku swobodnego dostępu do urządzenia.
7. W przypadku nieuzasadnionego wezwania serwisu, koszty jego przyjazdu pokrywa klient.
8. W sprawach nieuregulowanych warunkami niniejszej gwarancji zastosowanie mają odpowiednie przepisy Kodeksu Cywilnego.
9. Niniejsza gwarancja udzielana jest na urządzenia zakupione i zainstalowane na terenie Rzeczypospolitej.
10. Niniejsza gwarancja na sprzedany towar konsumpcyjny nie wyłącza, nie ogranicza ani nie zawiesza uprawnień kupującego wynikających z przepisów o rękojmi za wady rzeczy sprzedanej.