

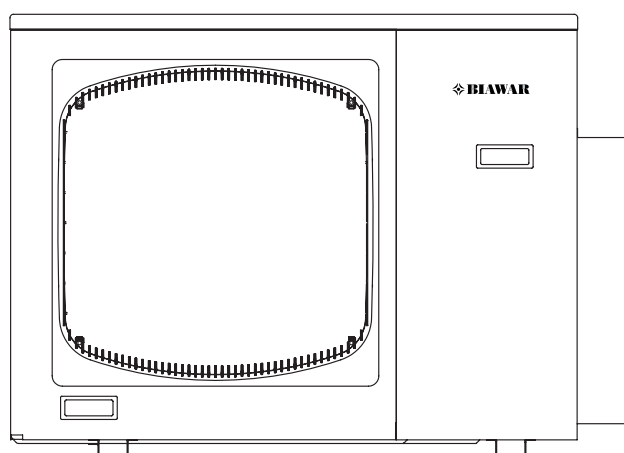

INSTRUKCJA INSTALACJI

AEI1G65EMX



System pomp ciepła BIAWAR MULTISPLIT

WAŻNE!

Przeczytać przed instalacją

To urządzenie spełnia surowe wymogi bezpieczeństwa i działania. Dla instalatora lub serwisanta, ważnym jest aby zainstalować lub serwisować system w sposób zapewniający jego bezpieczne i efektywne działanie.

Aby zapewnić bezpieczny montaż oraz bezawaryjną pracę urządzenia należy:

- Uważnie przeczytać niniejszą instrukcję obsługi.
- Wykonywać każdy krok instalacji lub naprawy w sposób identyczny z przedstawionym w instrukcji.
- Przestrzegać lokalnych i krajowych przepisów elektrycznych.
- Zwrócić szczególną uwagę na wszystkie zawarte w instrukcji napisy ostrzegawcze oraz dotyczące zalecanych środków ostrożności.
- Urządzenie musi być podłączone do oddzielnego obwodu elektrycznego.
- Instalacja elektryczna, powinna być wykonana zgodnie z obowiązującymi przepisami.



OSTRZEŻENIE

Ten symbol odnosi się do zagrożenia lub niebezpiecznych praktyk, które mogą prowadzić do poważnych obrażeń lub śmierci.



UWAGA

Ten symbol odnosi się do zagrożenia lub niebezpiecznych praktyk, które mogą spowodować obrażenia ciała oraz uszkodzenia produktu lub mienia.

W razie potrzeby, możesz uzyskać pomoc w Serwisie Fabrycznym.

Niniejsze instrukcje są wystarczające do przeprowadzenia większości czynności instalacyjnych i konserwacyjnych. Jeśli wymagana jest pomoc w rozwiązaniu danego problemu, należy skontaktować się z naszym serwisem lub dystrybutorem w celu uzyskania dalszych informacji.

W przypadku nieprawidłowej instalacji.

Producent nie ponosi odpowiedzialności z tytułu nieprawidłowo wykonanej instalacji lub nienależytej obsługi technicznej urządzenia, w tym niezastosowania się do instrukcji zawartych w tym dokumencie.

SPECJALNE ŚRODKI OSTROŻNOŚCI

- Podczas instalacji urządzenia w pierwszej kolejności należy wykonać podłączenia systemu chłodniczego a następnie wykonać połączenia elektryczne. Należy postępować w odwrotnej kolejności przy demontażu urządzenia.

OSTRZEŻENIE



PORAŻENIE PRĄDEM ELEKTRYCZNYM MOŻE SPOWODOWAĆ Poważne obrażenia lub śmierć. TYLKO WYKWALIFIKOWANY, DOŚWIADCZONY ELEKTRYK POWINIEN WYKONYWAĆ POŁĄCZENIA ELEKTRYCZNE TEGO URZĄDZENIA.

- Nie podłączać urządzenia do zasilania aż do momentu ukończenia podłączania wszystkich przewodów i rur oraz sprawdzenia uziemienia.
- W urządzeniu stosowane jest bardzo wysokie napięcie elektryczne. Należy dokładnie zapoznać się ze schematami okablowania przed wykonywaniem połączeń. Niewłaściwie wykonane połączenia i nieprawidłowe uziemienie może spowodować obrażenia lub śmierć.
- Uziemienie urządzenia należy wykonać zgodnie z obowiązującymi przepisami.

- Żółto-zielony przewód nie może być wykorzystywany w celu innym niż uziemienie.
- Podłączyć starannie wszystkie przewody. Luźne przewody mogą się przegrzewać w miejscach połączeń i powodować zagrożenie pożarowe.
- Przewody elektryczne nie mogą stykać się z rurami czynnika chłodniczego, sprężarką lub ruchomymi elementami wentylatora.
- Nie można używać wspólnych wielożyłowych przewodów jednocześnie do zasilania i sterowania urządzenia. Należy użyć oddzielnych przewodów dla każdego z wymienionych typów przyłączy (zasilania, sterowania).

Podczas transportu

Należy zachować ostrożność podczas podnoszenia i przenoszenia jednostki wewnętrznej i zewnętrznej. Zalecamy, aby poprosić inną osobę o pomoc i ugięcie kolan podczas podnoszenia urządzenia w celu uniknięcia obrażeń kręgosłupa. Istnieje ryzyko skaleczenia przez ostre krawędzie urządzenia.

Podczas instalacji...

... na suficie lub ścianie

Należy upewnić się, że powierzchnia jest wystarczająco stabilna aby utrzymać ciężar urządzenia. Może być konieczne wykonanie mocnej, drewnianej lub metalowej konstrukcji w celu zapewnienia dodatkowego wsparcia.

... w pomieszczeniu

Należy dokładnie zaizolować rury w pomieszczeniu aby zapobiec "poceniu" się rur. Brak izolacji może spowodować skraplanie wody i uszkodzenie ścian i podłóg.

... w miejscach wilgotnych i nierównych

Należy zainstalować jednostkę zewnętrzną na betonowej podstawie w celu zapewnienia solidnej wypoziomowanej podstawy dla jednostki zewnętrznej. Zabezpiecza to przed wystąpieniem wibracji.

... w miejscach narażonych na opady śniegu (dla systemu pompy ciepła)

Należy zainstalować jednostkę zewnętrzną na podwyższeniu, które jest wyższe od poziomu warstwy śniegu, aby zapobiec zaleganiu śniegu na jednostce zewnętrznej.

Podczas podłączenia rur chłodniczych

- Rury należy prowadzić jak najkrótszą drogą.
- Używać metody „kielichowej” do łączenia rur.
- Stosować preparat do połączeń kielichowych, nakrętki zakręcić ręcznie, a następnie dokręcić za pomocą klucza dynamometrycznego.
- Dokładnie sprawdzić rury pod kątem ewentualnych przecieków przed pierwszym uruchomieniem urządzenia.

UWAGA:

W zależności od rodzaju urządzenia, rury chłodnicze mogą różnić się średnicą: większa średnica dla gazu, mniejsza dla cieczy.

Podczas serwisowania

- Przed otwarciem jednostki w celu jej sprawdzenia lub naprawy należy odłączyć zasilanie.
- Trzymać palce i odzież z daleka od wszelkich ruchomych elementów.
- Oczyścić miejsca pracy, sprawdzić czy skrawki metali lub kawałki przewodów nie zostały pozostawione wewnątrz jednostki.
- Wentylować pomieszczenie podczas wykonywania instalacji lub testowania systemu chłodzenia; upewnić się, że po wykonaniu instalacji nie ulatnia się gaz, gdyż ma on działanie toksyczne oraz jest niebezpieczny w kontakcie z płomieniem lub źródłem ciepła.

Wybór miejsca instalacji

Należy unikać:

- Montażu w pobliżu źródeł ciepła, wentylatorów.
- Wystawiania na bezpośrednie promienie słoneczne.
- Wilgotnych i nierównych miejsc.
- Wykonywania otworów w miejscach, gdzie zlokalizowane są przewody elektryczne lub rury.

Jednostkę należy:

- Umieścić w miejscu możliwie chłodnym i niezakłóconym przepływem powietrza.
- Umocować za pomocą śrub oczkowych lub obejm co powoduje redukcję wibracji i hałasu.

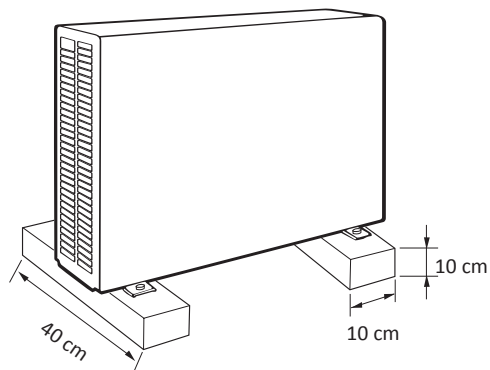

Zapewnij solidną podstawę dla jednostki zewnętrznej na poziomie gruntu.
Przymocuj jednostkę do podstawy za pomocą 4 śrub fundamentowy

SCHEMATY PODŁĄCZENIA

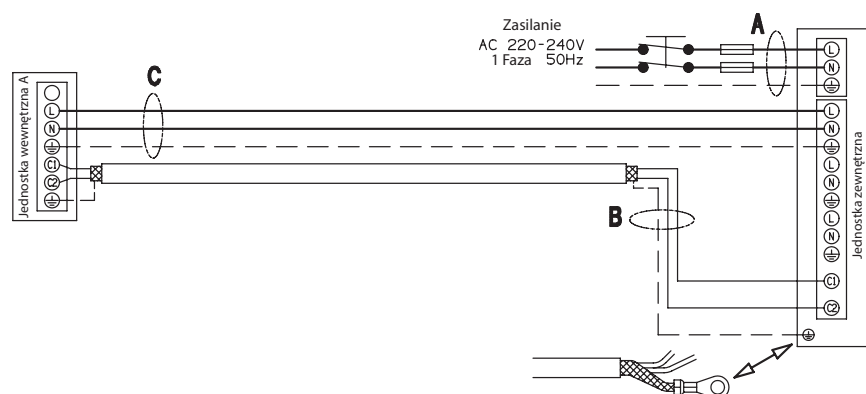

1 JEDNOSTKA WEWNĘTRZNA

 Bezpiecznik
zwłoczny

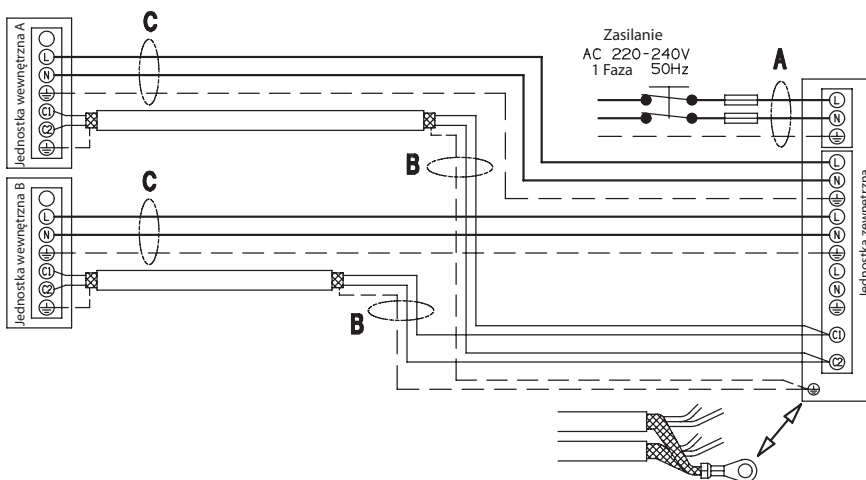

2 JEDNOSTKI WEWNĘTRZNE

 Bezpiecznik
zwłoczny

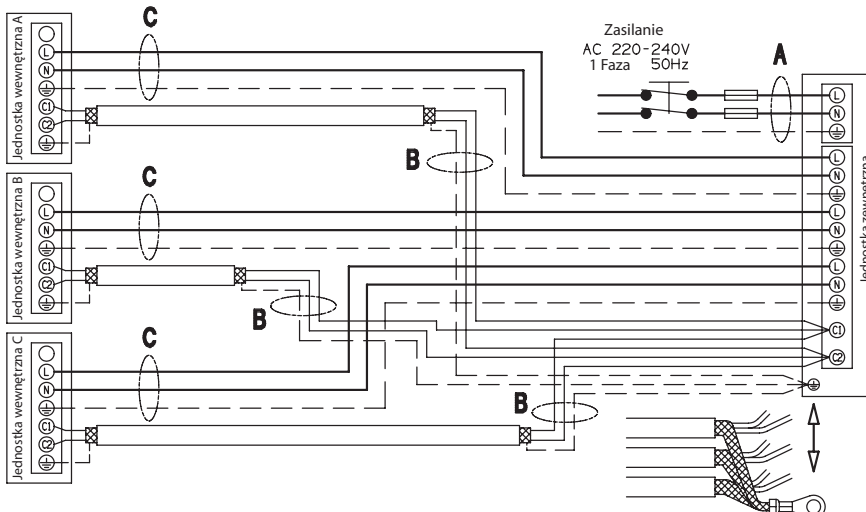

3 JEDNOSTKI WEWNĘTRZNE

 Bezpiecznik
zwłoczny

220 - 240 V ~ 50 Hz



Wyłącznik główny musi posiadać separację styków na wszystkich biegunach, która zapewnia pełne odłączenie w przypadku wystąpienia przepięcia zaliczanego do III kategorii przepięć.

DŁUGOŚCI, ŚREDNICE PRZEWODÓW ORAZ WIELKOŚCI BEZPIECZNIKÓW

MODEL		L ("A") m	L ("B") m	L ("C") m	
AEI1G65EMX	mm ²	2,5	0,75	1,5	16 A
	MONO SPLIT	20	35	35	
	DUAL SPLIT		30	30	
	TRIAL SPLIT		25	25	

Przewód zasilający A:

Wielozżyłowy przewód elektryczny. Przekrój oraz długości sugerowanych przewodów elektrycznych zostały przedstawione w sekcji "dane elektryczne". Należy zastosować przewód typu H07RN-F (zgodnie z CEI 20-19 CENELEC HD 22). Upewnij się, że długość przewodów pomiędzy punktem połączenia a terminalem pozwala na napięcie przewodów L, N przed ich uziemieniem.

Przewód zasilający B (ekranowany):

Ekranowany dwuzżyłowy przewód elektryczny; Przekrój oraz długość sugerowanych przewodów elektrycznych zostały zaprezentowane w sekcji "dane elektryczne". Należy zastosować przewód typu H05VVC4V5-K (zgodnie z CEI 20-20 CENELEC HD21).

Przewód zasilający C (z przewodem uziemiającym):

Wielozżyłowy przewód elektryczny. Przekrój oraz długości sugerowanych przewodów elektrycznych zostały zaprezentowane w sekcji "dane elektryczne". Należy zastosować przewód typu H07RN-F (zgodnie z CEI 20-19 CENELEC HD22).

DODATKOWE ELEMENTY NIEZBĘDNE W TRAKCIE INSTALACJI (BRAK W ZESTAWIE)

- Odpowietrzone rurki miedziane czynnika chłodniczego do połączenia jednostek systemu; Rurki należy ocieplić izolacją o min. grubości 8mm.

Model jednostki wewnętrznej	RURA - mniejsza średnica		RURA - większa średnica	
	Średnica zewnętrzna	Minimalna grubość	Średnica zewnętrzna	Minimalna grubość
A	6,35 mm	0,8 mm	9,52 mm	0,8 mm
B-C	6,35 mm	0,8 mm	12,7 mm	0,8 mm

- Rura PVC jako rura odpływowa kondensatu (ø int.18mm) o długości zapewniającej odpowiedni przepływ kondensatu do kanalizacji zewnętrznej.
- Preparat do połączeń kielichowych (ok. 30g).
- Przewód elektryczny: używaj izolowanych przewodów miedzianych o przekroju i długości przedstawionej w punkcie "Schematy połączeń"

DŁUGOŚCI RUR I DOPUSZCZALNE RÓŻNICE WYSOKOŚCI POMIĘDZY JEDNOSTKAMI

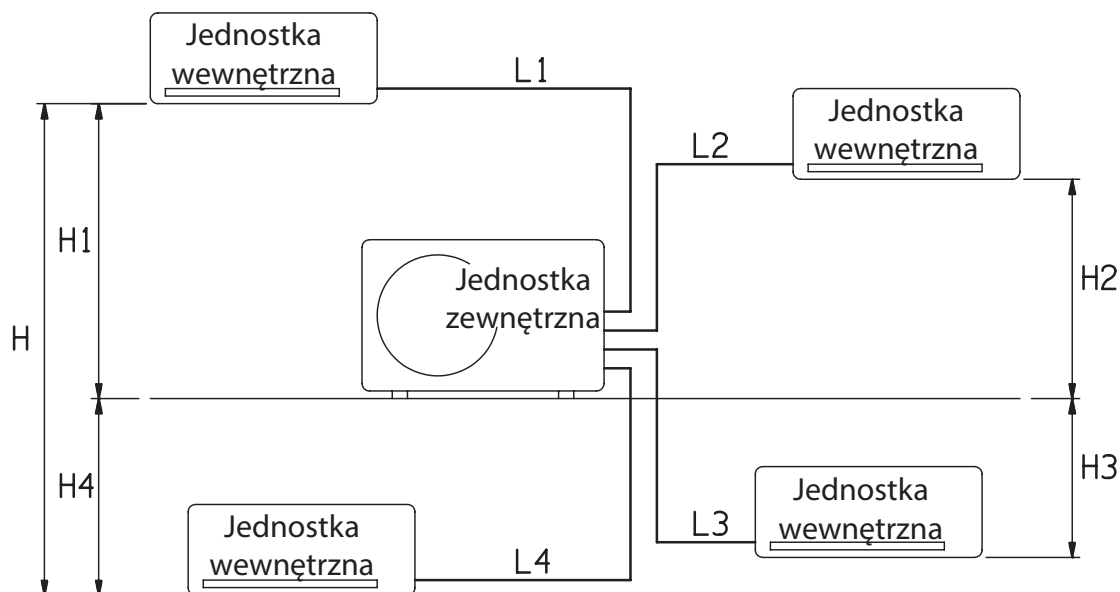

		Fabryczna ilość czynnika chłodniczego		Dodatkowy czynnik chłodniczy	
		L Tot. (m)	L n (m)	L Tot. (m)	L n (m)
AEI1G50EMX/BB	MONO SPLIT	20	-	35	-
	DUAL SPLIT	30	25	45	30
	TRIAL SPLIT	30	20	45	25

L Tot. = Całkowita długość rur(L1 + L2 + L3...)

Ln = Maksymalna długość rury jednej jednostki wewnętrznej (n=1,2,3...)

Wymagana ilość czynnika chłodniczego

Dla rur 1/4 " - 3/8" = 15g/m

Dla rur 1/4 " - 1/2" = 20g/m

Dopuszczalna różnica wysokości – Jednostka zewnętrzna/Jednostka wewnętrzna: 10m (H1, H2, H3, H4)

Dopuszczalna różnica wysokości pomiędzy Jednostkami wewnętrznymi: 5m (H)

Nie wymaga się dodatkowego napełniania sprężarki olejem.

ZAKRES PRACY

Maksymalne parametry podczas chłodzenia

Temperatura zewnętrzna : $t_s=43^{\circ}\text{C}$

Temperatura wewnętrzna: $t_s=32^{\circ}\text{C} / t_m=23^{\circ}\text{C}$

Minimalne parametry podczas chłodzenia

Temperatura zewnętrzna : $t_s=-15^{\circ}\text{C}$

Temperatura wewnętrzna : $t_s=10^{\circ}\text{C} / t_m=6^{\circ}\text{C}$

t_s - pomiar termometrem suchym

Maksymalne parametry podczas grzania

Temperatura zewnętrzna : $t_s=24^{\circ}\text{C} / t_m=18^{\circ}\text{C}$

Temperatura wewnętrzna: $t_s=27^{\circ}\text{C}$

Minimalne parametry podczas grzania

Temperatura zewnętrzna: $t_s=-15^{\circ}\text{C}$

Temperatura wewnętrzna: $t_s=5^{\circ}\text{C}$

t_m - pomiar termometrem wilgotnym

Możliwe kombinacje, jednostki wewnętrzne - jednostki zewnętrzne

Typ systemu	Jednostka zewnętrzna	Jednostka wewnętrzna obieg A	Jednostka wewnętrzna obieg B	Jednostka wewnętrzna obieg C
Mono Split	AEI1G65EMX	B C		
Dual Split		B B	A A B	A
Trial Split		B A	A A	A A

A - B - C = Rodzaje jednostek wewnętrznych

Power Supply: 220 - 240 V ~ 50 Hz

Narzędzia potrzebne do montażu (brak w zestawie)

- | | |
|----------------------------------|---------------------------|
| 1. Śrubokręt płaski | 9. Młotek |
| 2. Śrubokręt krzyżakowy | 10. Wiertło |
| 3. Nóż lub ściągacz izolacji | 11. Obcinak do rur |
| 4. Miarka (metrówka) | 12. Kielicharka |
| 5. Poziomica | 13. Klucz dynamometryczny |
| 6. Wyrzynarka lub piła szablasta | 14. Klucz nastawny |
| 7. Piła ręczna do metalu | 15. Rozwiertak |
| 8. Kołki $\varnothing 8$ | 16. Klucz imbusowy |

Rozporządzenie Parlamentu Europejskiego i Rady (UE) Nr 517/2014 - F-GAZY

Jednostka zawiera czynnik chłodniczy R410A, fluorowany gaz cieplarniany, o potencjale tworzenia efektu cieplarnianego (GWP) równym 2087,50. Nie upuszczać czynnika R410A do atmosfery.

AKCESORIA DOŁĄCZONE DO JEDNOSTKI

1. REDUKCJA 1/2F - 3/8M + ZŁĄCZKA 3/8
2. REDUKCJA 3/8F - 1/2M + ZŁĄCZKA 1/2
3. STOŻKOWA OSŁONA
4. RURA odpływowa

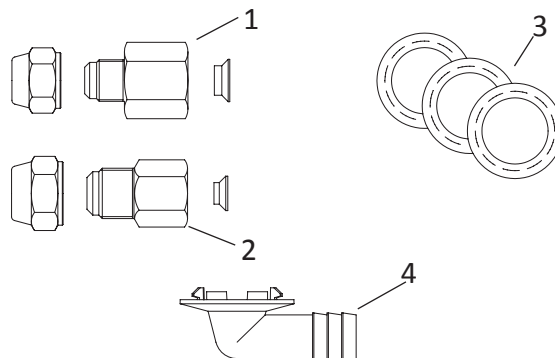

Jedna jednostka wewnętrzna

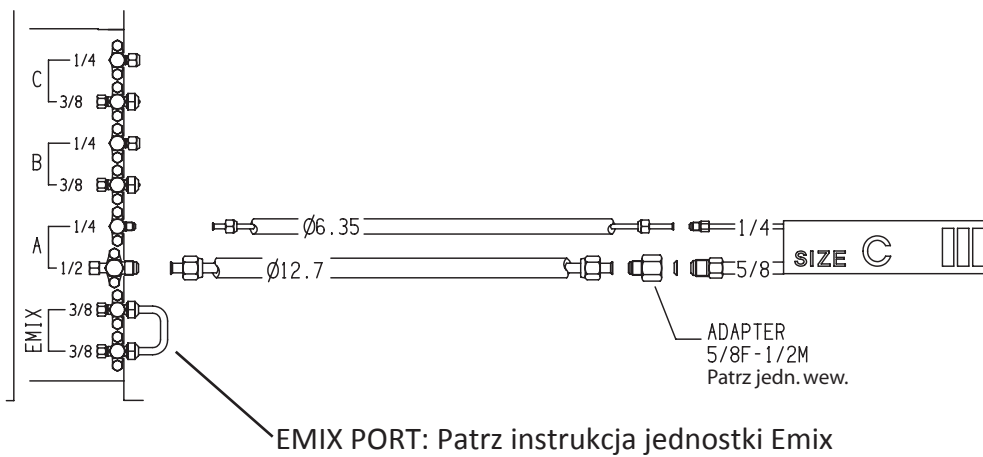
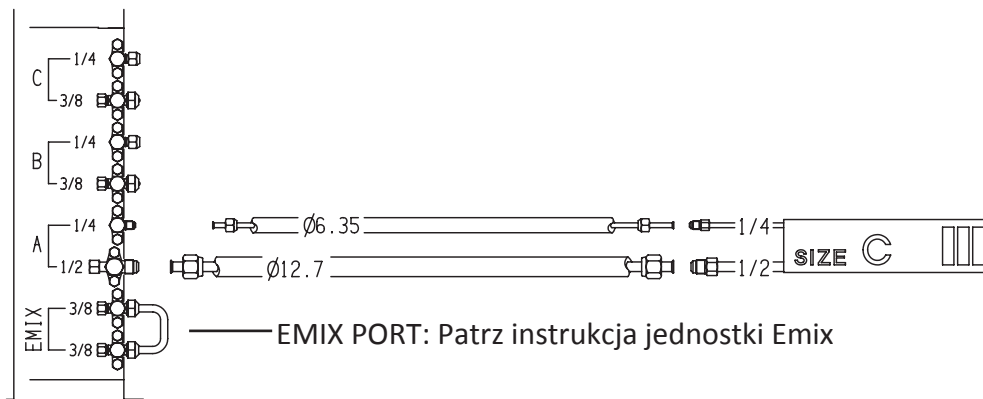
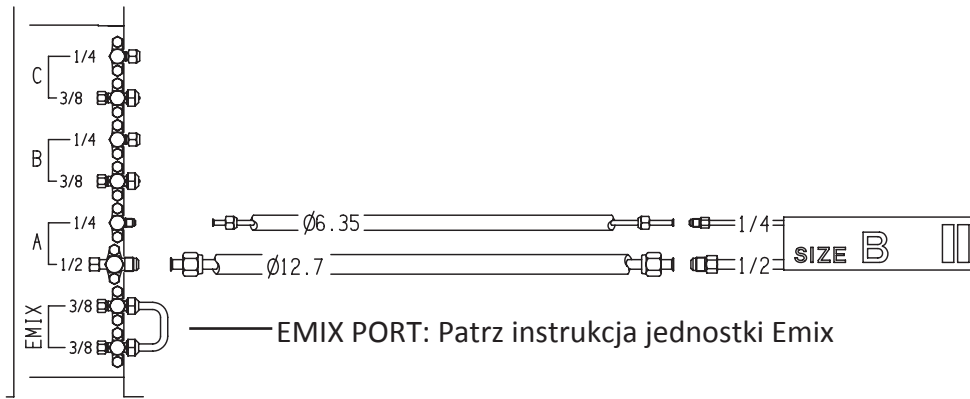

Dwie jednostki wewnętrzne

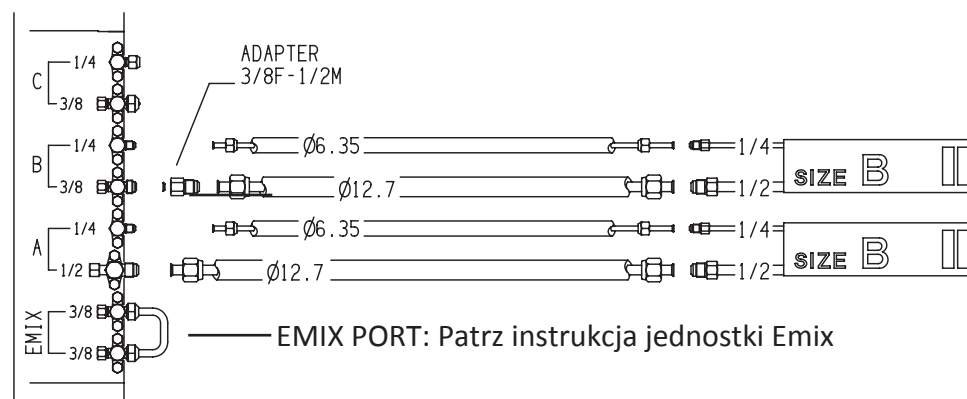
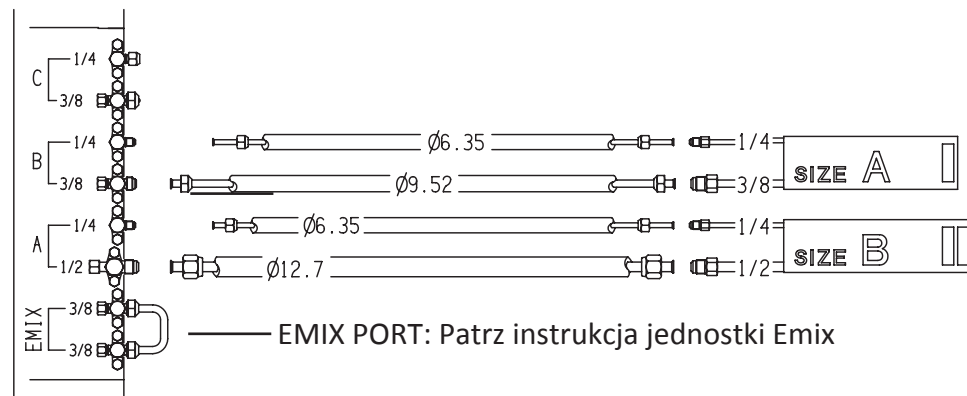
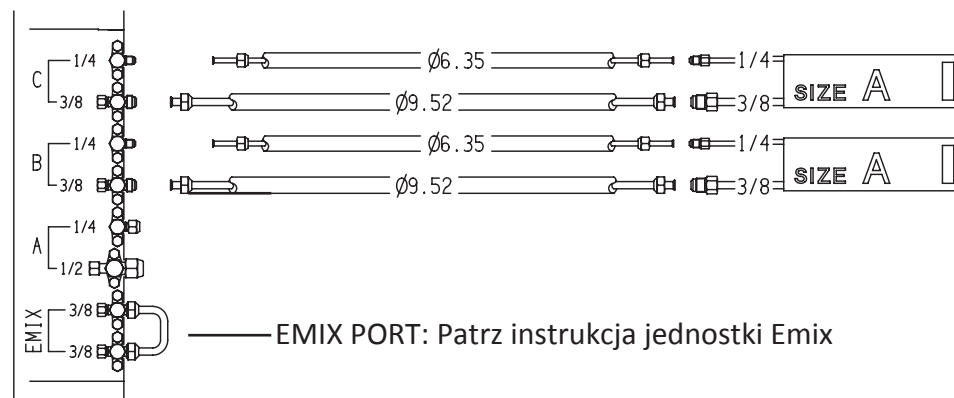

Trzy jednostki wewnętrzne

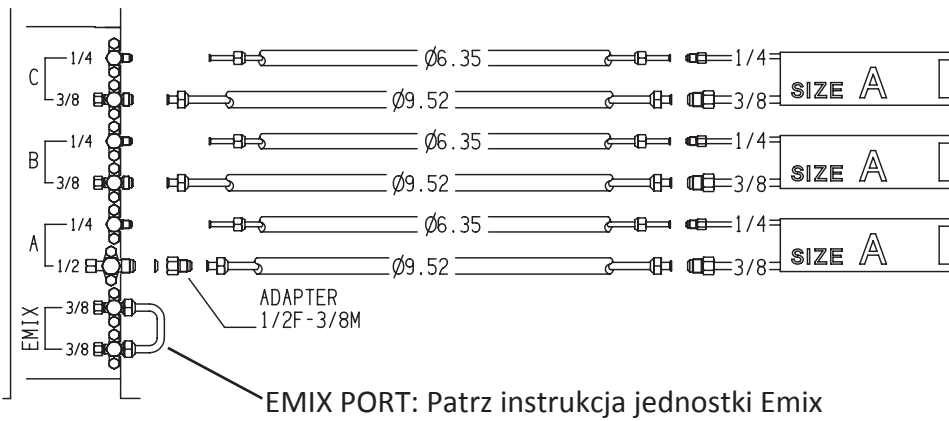
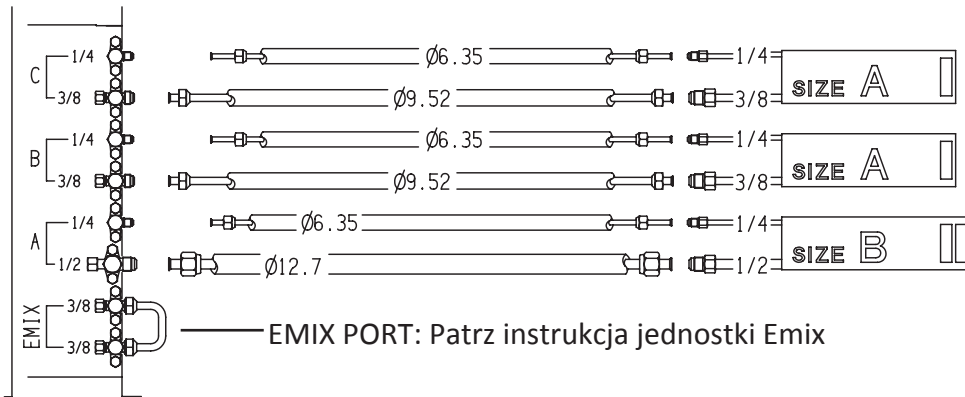

JEDNOSTKA ZEWNĘTRZNA

A

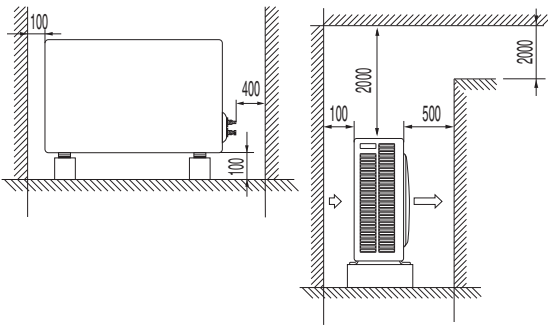

Minimalny wymagany obszar do pracy urządzenia i jego konserwacji.

B

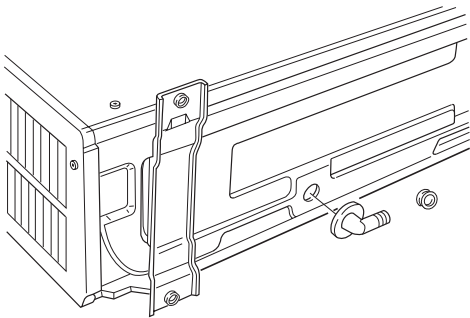

Odprowadzenie skroplin.
Jeżeli jest to konieczne, należy użyć akcesoriów dołączonych do urządzenia.

C

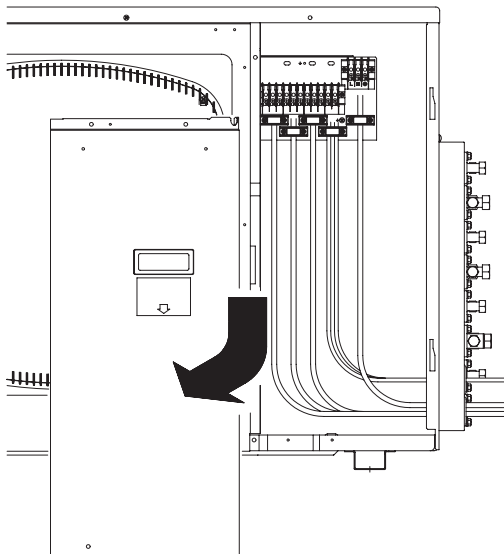

Zdjąć osłonę boczną urządzenia, następnie podłączyć zasilanie i przewody komunikacyjne do jednostki zewnętrznej na listwie złączy i zabezpieczyć je zaciskami.

D

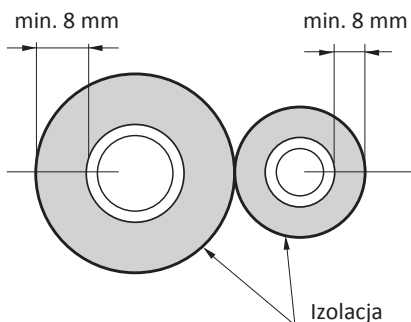

Użyć izolowanych rur miedzianych. Przygotuj 30-50 cm izolowanej rury więcej niż wynosi odległość pomiędzy jednostkami.

E

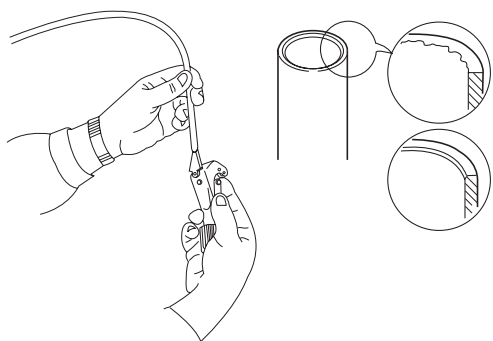

Usunąć zadziory na końcach rur miedzianych. Usuwając je należy trzymać koniec rury skierowany w dół, tak aby mieć pewność, że żadne zanieczyszczenia nie będą wpadały do rury.

F

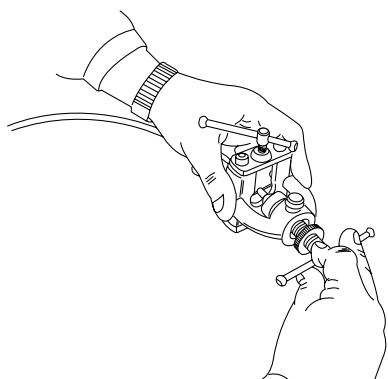

Założyć nakrętki dołączone do urządzenia na rurę, wykonać kielich na końcu rurki miedzianej.

G

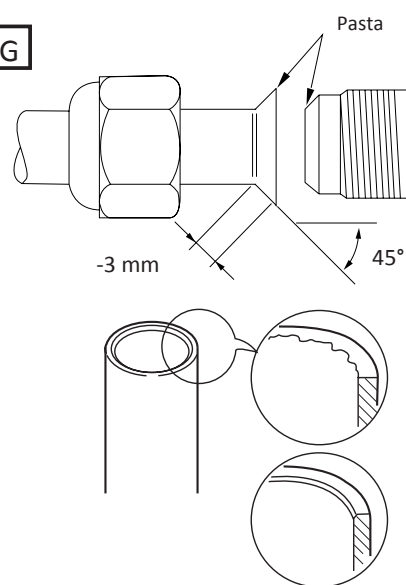

Dobrze wykonane połączenie kielichowe cechuje się:

- Równą i gładką powierzchnią wewnętrzną
- Gładką krawędzią
- Stożkowe boki są jednakowej długości

Nałóż pastę na powierzchnię styku kielicha i przyłóż przed ich połączeniem.

H

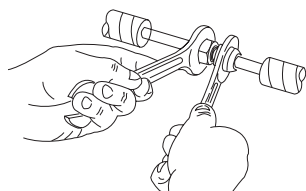

Sprawdzić połączenia przy użyciu klucza płaskiego i klucza dynamometrycznego; stosując odpowiedni moment obrotowy (patrz tabela).

Średnica rurki	Moment dokręcania
6,35 (1/4")	ok. 150-200 kgcm (15-20 Nm)
9,52 (3/8")	ok. 350-400 kgcm (30-40 Nm)
12,7 (1/2")	ok. 500-550 kgcm (50-55 Nm)

I

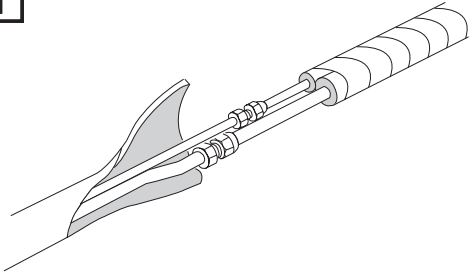

Zaizolować rury pozostawiając odkryte połączenia przewodów na czas przeprowadzania próby szczelności.

J

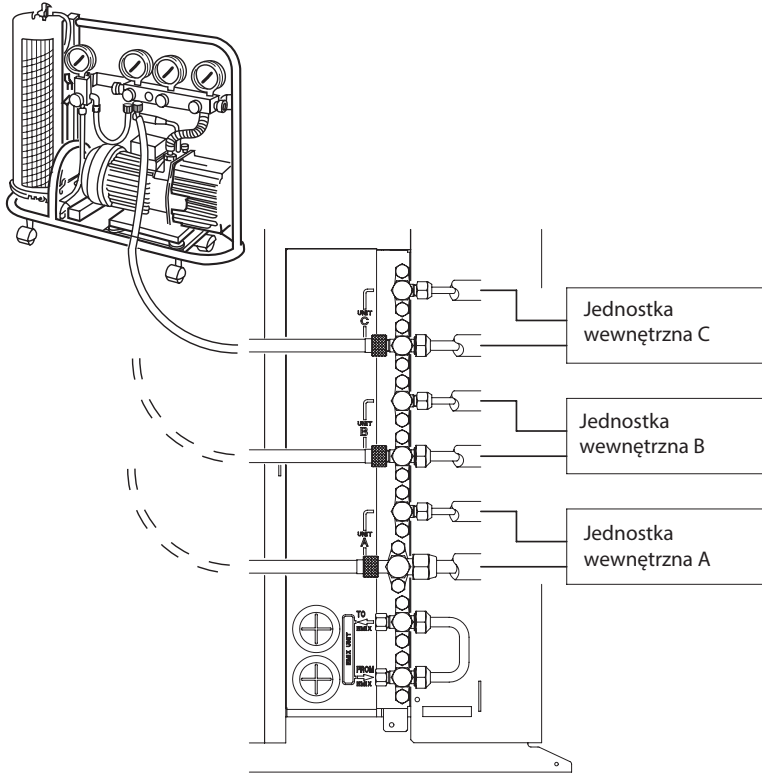

Wykonanie próżni w przewodach chłodniczych i jednostce wewnętrznej. Podłączyć pompę próżniową w sposób przedstawiony na rysunku. Powietrze i wilgoć niosą za sobą niepożądane skutki dla systemu chłodniczego.

Wydajność pompy próżniowej 100l/h	
Długość rury: mniej niż 10 m	Długość rury: więcej niż 10 m
10 min. lub więcej	15 min. lub więcej

K

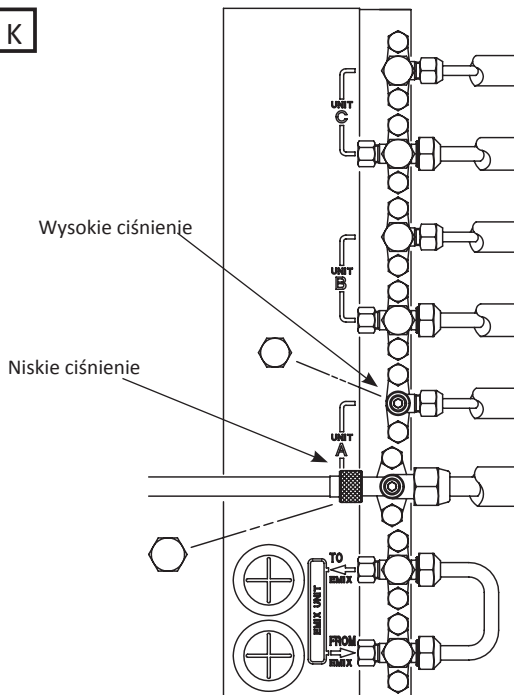

Podłączyć jednostkę wewnętrzną używając, jeżeli jest to wymagane, adaptera na zaworach niskiego ciśnienia. Zdjąć zaślepki z zaworów serwisowych obu rur. Następnie uruchomić pompę próżniową na czas określony w tabeli powyżej.

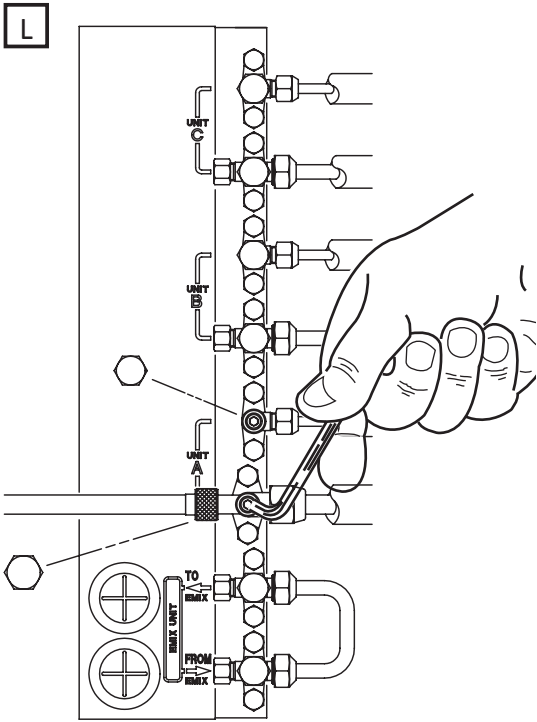

W trakcie pracy pompy próżniowej zamknij zawór niskiego ciśnienia. Następnie wyłącz pompę próżniową. Używając klucza imbus, otwórz zawór serwisowy na rurce o mniejszej średnicy, a następnie zamknij go po upływie 10 sekund. Należy sprawdzić szczelność wszystkich połączeń za pomocą pianki.

Przekręć grzybek zaworu w lewo, aby go w pełni otworzyć. W tym momencie wąż elastyczny pompy próżniowej można odłączyć. Zakręć nakrętki na zawory serwisowe, skręcając je z siłą 200 kg/cm za pomocą klucza dynamometrycznego.

Czynności opisane literami od K do M należy powtórzyć dla drugiego i trzeciego obwodu. Jednostki wewnętrzne są oznaczone literami A, B, C. Sprawdź, czy przyłącze hydrauliczne jednostki A, B, C odpowiada jej podłączeniu elektrycznemu.

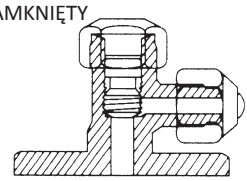
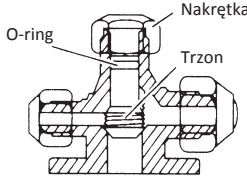
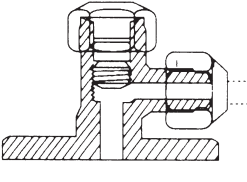
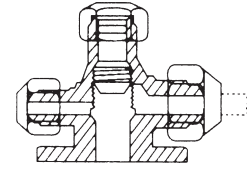
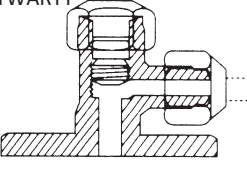
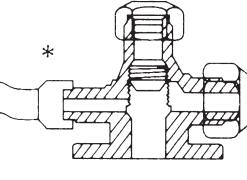
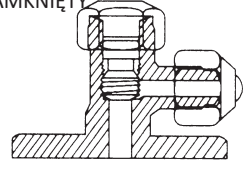
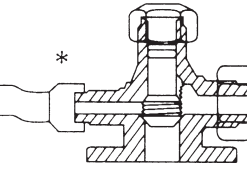
Działanie	Wąski zawór serwisowy (2-drogowy)	Szeroki zawór serwisowy (3-drogowy)
Dostawa	ZAMKNIĘTY 	
Praca oraz test pracy urządzenia	OTWARTY 	
Pomiar ciśnienia i napełnianie czynnikiem	OTWARTY 	
Opróżnianie przy użyciu pompy próżniowej	ZAMKNIĘTY 	

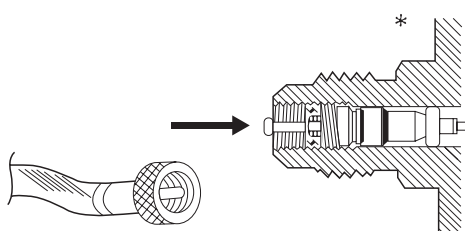

* Port serwisowy na szerokim zaworze serwisowym posiada zawór Schradera i w ten sposób umożliwia dostęp do czynnika chłodniczego. W związku z tym, należy upewnić się, że do podłączenia do tego portu, został użyty wąż z podłączeniem push-pin w środku.

M

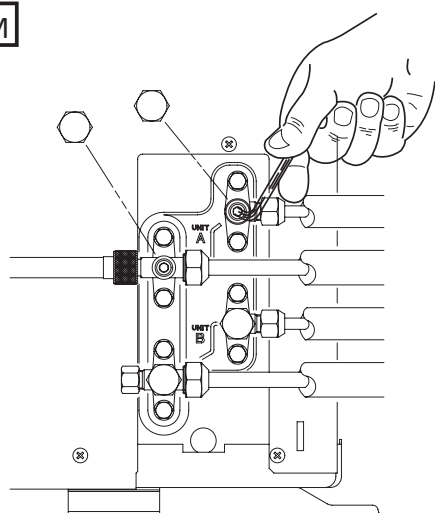

Przekręć grzybek zaworu w lewo, aby go w pełni otworzyć. W tym momencie wąż elastyczny pompy próżniowej można odłączyć. Wymień pokrywkę i śrubunki, skręcając je z siłą 200 kg/cm za pomocą klucza dynamometrycznego.

Czynności opisane literami od K do M należy powtórzyć dla drugiego, obiegu. Jednostki wewnętrzne są oznaczone literami A i B. Sprawdź, czy przyłącze hydrauliczne jednostki A i B, odpowiada ich podłączeniu elektrycznemu.

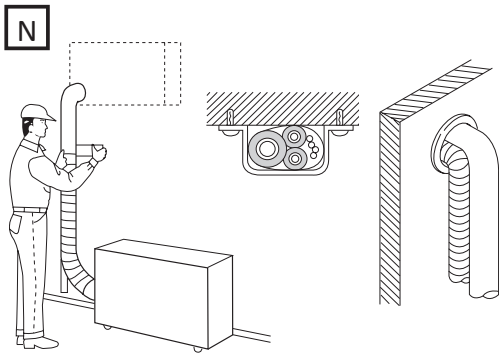

Uzupełnić izolację rur chłodniczych i owinąć je taśmą. Jeżeli jest to konieczne uzupełnić dziury, ubytki w ścianie.

ADRESOWANIE JEDNOSTKI WEWNĘTRZNEJ/ZEWNĘTRZNEJ



UWAGA

PRZED URUCHOMIENIEM SYSTEMU, NALEŻY KONIECZNIE USTAWIĆ ADRESY OBIEGÓW CHŁODNICZYCH. USTAWIENIE NALEŻY DOKONAĆ DLA JEDNOSTEK WEWNĘTRZNYCH I DLA KAŻDEGO URZĄDZENIA WEWNĘTRZNEGO SYSTEMU. OPIS USTAWIEŃ MOŻNA ZNALEŻĆ W INSTRUKCJI INSTALACJI DANEJ JEDNOSTKI WEWNĘTRZNEJ.

PRZYKŁAD ADRESOWANIA

Jedn. zewnętrzna

Jedn. wewnętrzne

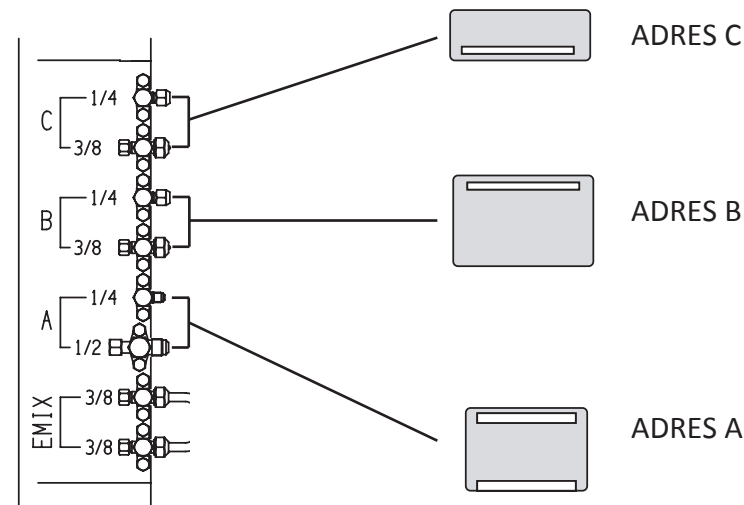

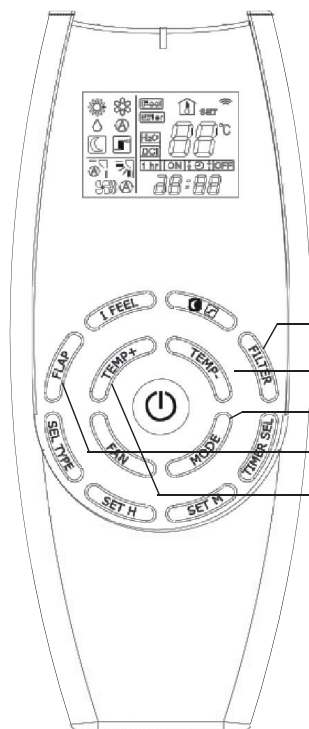

Ustaw pilot zgodnie z przedstawioną poniżej tabelą.

Przycisk	Ustawienia			
	Jedn. wew. A	Jedn. wew. B	Jedn. wew. C	Jedn. wew. D
Filtrowanie	ON	ON	ON	ON
Tryb nocny / wysokiej mocy	OFF	OFF	OFF	OFF
Tryb pracy	AUTO	AUTO	AUTO	AUTO
Ustawienie klapy	AUTO	AUTO	AUTO	AUTO
Wartość zadana	11°C	12°C	13°C	14°C

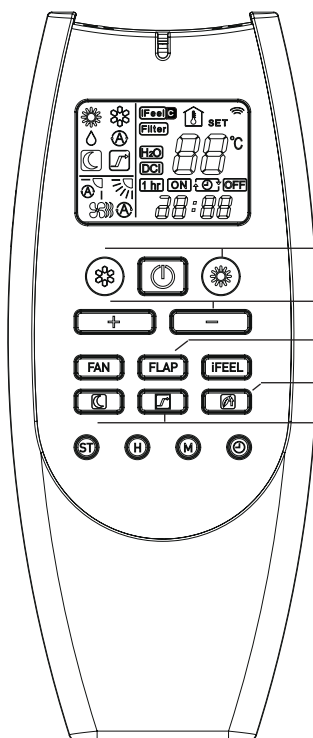

Ustaw pilot zgodnie z przedstawioną poniżej tabelą.

Przycisk	Ustawienia			
	Jedn. wew. A	Jedn. wew. B	Jedn. wew. C	Jedn. wew. D
Tryb pracy (chłodzenie - ogrzewanie)	AUTO	AUTO	AUTO	AUTO
Wartość zadana	11°C	12°C	13°C	14°C
Klapa	AUTO	AUTO	AUTO	AUTO
Filtr	ON	ON	ON	ON
Tryb nocny / wysokiej mocy	OFF	OFF	OFF	OFF

Po ustawieniu pilota należy wcisnąć jednocześnie przyciski FAN oraz IFEEL na dłużej niż 5 sekund kierując pilotem w stronę jednostki która ma zostać ustawiona. Jeśli ustawienie jest prawidłowe, usłyszysz sygnał dźwiękowy jako potwierdzenie (4 dźwięki) Jednostka wewnętrzna rozpoczyna wtedy pracę z nowymi ustawieniami.



ODŁĄCZYĆ OD ŹRÓDŁA ZASILANIA!

JEDNOSTKA WEWNĘTRZNA A

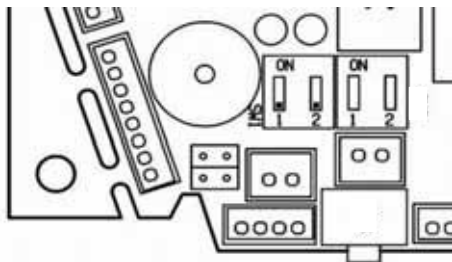

Jednostka A: Sprawdź, czy ustawienie przełącznika SW1 (PCB) - SW2 (PCB K MODELS) odpowiada przedstawionym liczbom:

SW1 (SW2 dla modeli AFI)

1=off

2=off

(Ustawienie fabryczne PCB)

JEDNOSTKA WEWNĘTRZNA B

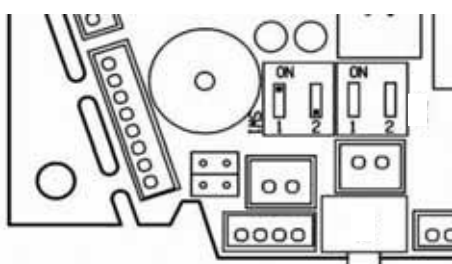

Jednostka B: Sprawdź, czy ustawienie przełącznika SW1 (PCB) - SW2 (PCB K MODELS) odpowiada przedstawionym liczbom:

SW1 (SW2 dla modeli AFI)

1=on

2=off

JEDNOSTKA WEWNĘTRZNA C

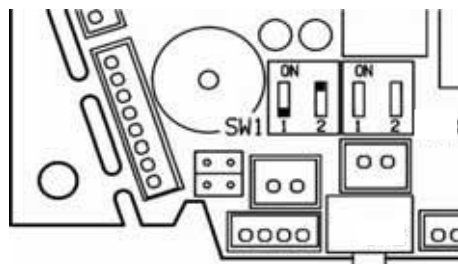

Jednostka C: Sprawdź, czy ustawienie przełącznika SW1 (PCB) - SW2 (PCB K MODELS) odpowiada przedstawionym liczbom:

SW1 (SW2 dla modeli AFI)

1=off

2=on

KONTROLA UKŁADU CHŁODNICZEGO

1. Uruchomić urządzenie.

2. Za pomocą pilota zdalnego sterowania ustawić jednostkę A w następujący sposób: (jednostki B, C oraz D muszą być wyłączone)

- Tryb pracy: COOLING
- Filtr: ON
- Wartość zadana: 32°C

3. Wcisnąć przyciski FAN + IFEEL na dłużej niż 5 sekund kierując pilotem w stronę jednostki która ma zostać ustawiona.

System włączy się i działa przez 3 minuty.

W trakcie tej czynności dioda led TIMER miga, w trakcie działania urządzenia dioda jest włączona.

Po 3 minutach pracy:

- W przypadku gdy ustawienie jest dobre, urządzenie przełącza się na tryb chłodzenia i zatrzymuje swoją pracę. (Wartość zadana: 32°C). System jest gotowy do pracy.
- W przypadku gdy ustawienia są niewłaściwe, dioda STANDBY miga; należy wówczas sprawdzić ustawienia jednostek wewnętrznych i połączenia obwodów chłodniczych.

ŚCIĄGANIE CZYNNIKA

Odpompowywanie oznacza odprowadzenie całego czynnika chłodniczego z systemu do jednostki zewnętrznej bez utraty gazu. Odpompowywanie jest używane gdy jednostka ma zostać przesunięta lub podczas serwisu obiegu chłodniczego.

PROCEDURA ŚCIĄGANIA CZYNNIKA

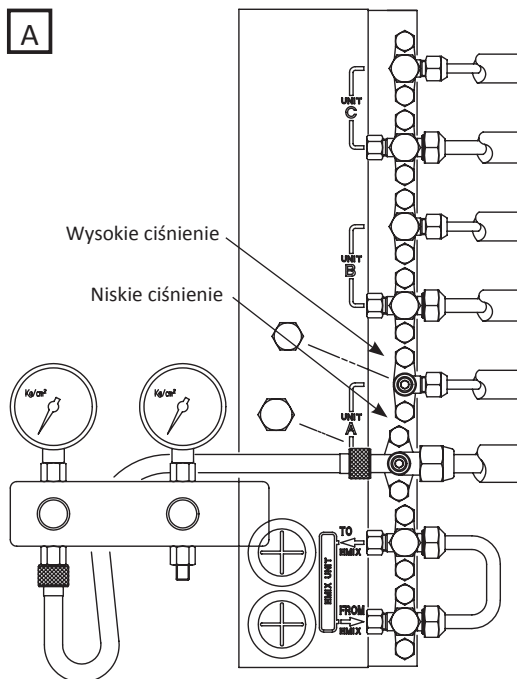

Podłączyć wężyk manometru do zaworu serwisowego na rurze o większej średnicy, częściowo otwórz go (1/4 obrotu). Wypuścić powietrze z manometru. Należy całkowicie zamknąć zawór serwisowy na rurze o mniejszej średnicy.

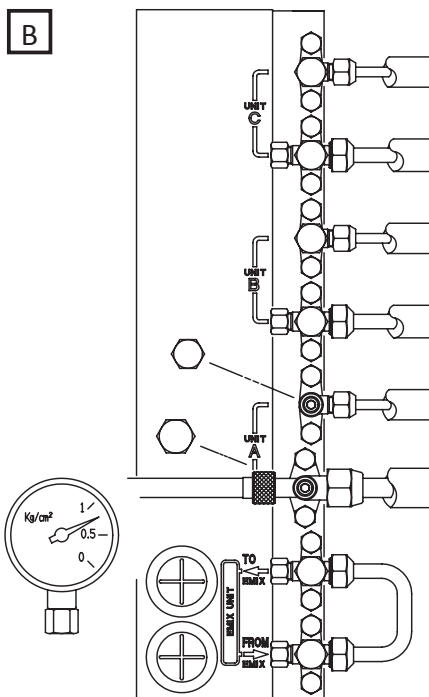

Należy użyć przełącznika pracy urządzenia i uruchomić tryb chłodzenia. Gdy ciśnienie spadnie od 1 do 0,5 Kg/cm², zamknąć zawór na rurze o większej średnicy i szybko wyłączyć jednostkę.

Odłączyć wężyk manometru. Powtórz działanie dla kolejnej jednostki. Po tym czasie, opróżnianie zostanie wykonane poprawnie, a cały czynnik chłodniczy zostanie zgromadzony w jednostce zewnętrznej.

ADRESOWANIE PILOT/JEDNOSTKA WEWNĘTRZNA

- Odłączyć zasilanie jednostki wewnętrznej.
- Wyjąć baterie z pilota.
- Ustawić mikroprzełączniki (jak w tabeli).
- Włożyć baterie do pilota (zgodnie z opisem z instrukcji).
- Włączyć jednostkę wewnętrzną.

Jednostka wewnętrzna rozpoczyna pracę z nowym adresem.

JEDNOSTKA WEWNĘTRZNA	JEDNOSTKA STEROWNIKA (pilot)	PCB
1 STAN FABRYCZNY	 <p>1=OFF 2=OFF 3= OFF 4=OFF 5=ON 6=ON</p>	 <p>SW3: 1=OFF 2=OFF *SW1 dla modeli AFI</p>
2	 <p>1=ON 2=OFF 3=OFF 4=OFF 5=ON 6=ON</p>	 <p>SW3: 1=ON 2=OFF *SW1 dla modeli AFI</p>
3	 <p>1=OFF 2=ON 3=OFF 4=OFF 5=ON 6=ON</p>	 <p>SW3: 1=OFF 2=ON *SW1 dla modeli AFI</p>
4	 <p>1=ON 2=ON 3=OFF 4=OFF 5=ON 6=ON</p>	 <p>SW3: 1=ON 2=ON *SW1 dla modeli AFI</p>

Tabela symboli w schematach podłączeniowych

Symbol	Znaczenie (ENG)	Znaczenie (PL)	Symbol	Znaczenie (ENG)	Znaczenie (PL)
CCH	CRANK CASE HEATER	Grzałka kompresora	PR	POWER RELAY	Przełącznik zasilania
CM	COMPRESSOR MOTOR	Kompresor	RY	RELAY	Przełącznik
C1, 2, 3	CAPACITOR	Kondensator	SSR	SOLID STATE RELAY	Przełącznik stałej mocy
DEF THERMO	DEFROST THERMOSTAT	Termostat odszraniania	SR	STARTING RELAY	Przełącznik startowy
FLP	FLAP MOTOR	Silnik kłapy	SV	SOLENOID VALVE	Zawór solenoidowy
LM	LOUVER MOTOR	Żaluzja	SW. ASSY	SWITCH ASSY	Przełącznik
FM	OUTDOOR FAN MOTOR	Silnik wentylatora jedn. zewnętrznej	THERMO	THERMOSTAT	Termostat
FMI	INDOOR FAN MOTOR	Silnik wentylatora jedn. wewnętrznej	TC, TOA	THERMISTOR	Termistor
REC. ASSY	RECEIVER ASSY	Odbiornik	TP	TERMINAL PLATE	Przylącze terminalu
MG	MAGNETIC CONTACTOR	Stycznik magnetyczny	TR1	POWER TRANSFORMER	Transformator
NF	NOISE FILTER	Filtr przeciwzakłóceńowy	RV	4-WAY VALVE	Zawór czterodrożny
OLR	OVERLOAD RELAY	Przełącznik przeciążeniowy	47C	NEGATIVE PHASE RELAY	Przełącznik fazy ujemnej
PCB1, 2	CONTROLLER	Kontroler			

Tabela symboli kolorów przewodów

Symbol	Znaczenie
BLK	Czarny
BLU	Niebieski
BRN	Brązowy
GRN / YEL	Zielono-Żółty
GRY	Szary
ORG	Pomarańczowy
PNK	Różowy
RED	Czarwony
VLT	Fioletowy
WHT	Biały
YEL	Żółty

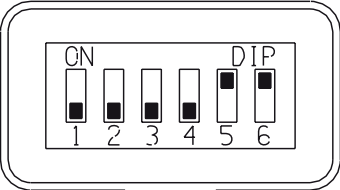
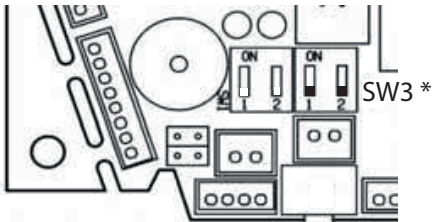
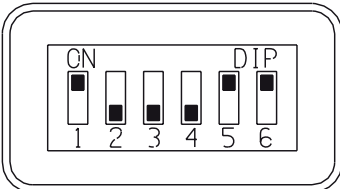
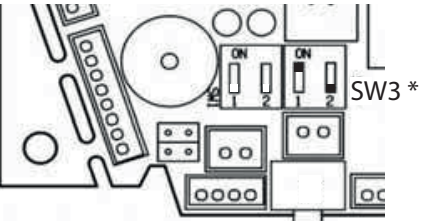
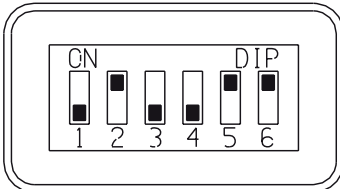
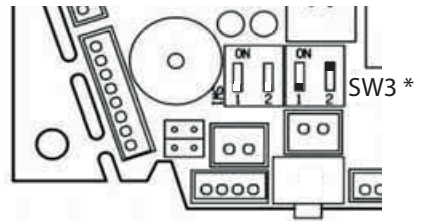
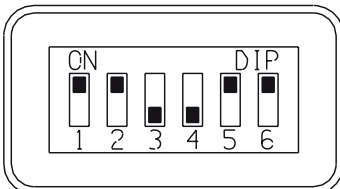
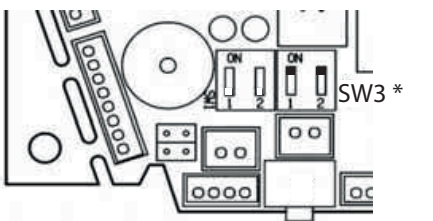

NIBE-BIAWAR sp. z o.o.

15-703 Białystok, al. Jana Pawła II 57

tel. 85 662 84 90, fax 85 662 84 09

e-mail: sekretariat@biawar.com.pl

www.biawar.com.pl