



INSTRUKCJA MONTAŻU I EKSPLOATACJI

Wymienniki MEGA SOLAR Klasa A

W-E 220.82A W-E 300.82A W-E 400.82A W-E 500.82A

SPIS TREŚCI

1. WSTĘP	2
1.1. Wstęp	2
1.2. Recykling i utylizacja	3
1.3. Stosowanie zgodne z przeznaczeniem.....	3
2. INSTALACJA	4
2.1. Miejsce ustawienia.....	4
2.1. Demontaż obudowy	4
2.3. Wymagania instalacji	5
2.4. Podłączenie wymiennika	5
2.5. Przykładowy schemat instalacji	5
3. KONSERWACJA	6
3.1. Konserwacja	6
3.2. Wymiana anody magnezowej	6
4. DANE TECHNICZNE	7

1. WSTĘP

1.1. WSTĘP

Dziękujemy za okazane zaufanie i wybór urządzenia marki BIAWAR. Aby móc w pełni skorzystać z zalet tego urządzenia, proszę przed użyciem przeczytać starannie niniejszą instrukcję, a w szczególności rozdziały dotyczące informacji ogólnych, bezpieczeństwa i obsługi. Proszę przechowywać tę instrukcję

w bezpiecznym miejscu i udostępnić ją w razie potrzeby.

Nie odpowiadamy za szkody spowodowane przez nieprzestrzeganie niniejszej instrukcji. Rozdziały niniejszej instrukcji dot. instalacji, i konserwacji są przeznaczone wyłącznie dla wykwalifikowanego instalatora.

1.2. RECYKLING I UTYLIZACJA

Zgodnie z zasadami firmy NIBE-BIAWAR produkt ten został wytworzony z materiałów i komponentów najwyższej jakości, podlegających dalszemu przetworzeniu (recyklingowi). Przy wyborze materiałów uwzględnia się zarówno możliwość ponownego wykorzystania materiałów, możliwość rozebrania i rozdzielania materiałów, jak również zagrożenia dla

środowiska i dla zdrowia przy recyklingu i utylizacji nieuniknionych, nie dających się wykorzystać resztek. Wasze urządzenie składa się w ponad 90% z surowców metalowych, które mogą zostać na powrót stopione w hutach, dzięki czemu można je bez ograniczeń ponownie używać

1.3. STOSOWANIE ZGODNE Z PRZEZNACZENIEM

Wymienniki ciepłej wody BIAWAR służą wyłącznie do zaopatrywania w podgrzaną do maksymalnie 85°C wodę pitną w gospodarstwach domowych i w budynkach użyteczności publicznej, zgodnie z rozporządzeniem o wodzie pitnej. Wolno je stosować tylko do tego celu. Każde niewłaściwe i niezgodne z przepisami zastosowanie jest zakazane. Wymienniki NIBE-BIAWAR umożliwiają współpracę z każdą instalacją centralnego ogrzewania i ciepłej wody użytkowej przy czym należy zawsze stosować się do niniejszej instrukcji. Inne zastosowanie traktowane jest jako niezgodne z przeznaczeniem. Za wynikające z tego tytułu szkody nie odpowiada producent ani dostawca. Ryzyko ponosi wyłącznie sam użytkownik. Do stosowania zgodnego z przeznaczeniem należy przestrzegać instrukcji obsługi i instalacji oraz warunków konserwacji i przeglądów.



2. INSTALACJA

2.1. MIEJSCE USTAWIENIA

Wymienniki ciepłej wody należy ustawić w bezpośrednim sąsiedztwie źródła ciepła. W ten sposób uniknie się niepotrzebnych strat ciepła. Przy wyborze miejsca ustawienia należy też uwzględnić ciężar napełnionego wymiennika. Co do zasady miejsce ustawienia w należy dobrać w sposób umożliwiający odpowiednio racjonalne prowadzeni zarówno instalacji wody użytkowej jak i przewodów grzewczych. Wymiennik musi być ustawiony w nie

przemarzającym pomieszczeniu. Dla uniknięcia strat energii wszystkie przewody hydrauliczne należy zaizolować. Przy montażu zasobnika należy wziąć pod uwagę wolną przestrzeń nad zasobnikiem potrzebną w przypadku konieczności wymiany ochronnej anody magnezowej równą w przybliżeniu długości anody. Przestrzeń tę można znacznie zmniejszyć stosując tzw. anodę łańcuchową .

2.2. DEMONTAŻ OBUDOWY

Przed montażem urządzenia może okazać się, że niezbędny będzie demontaż obudowy zewnętrznej zbiornika w tym celu należy postępować zgodnie z instrukcją poniżej.

- Usunąć czerwone kapturki z króćców,
- Usunąć czarne przepusty,
- Usunąć termometr zegarowy oraz zaślepkę modułu grzewczego,
- Usunąć zaślepkę otworu rewizyjnego.
- Zdjąć pokrywę górną zbiornika wraz ze styropianową izolacją,
- Odkręcić wkręty i zdemontować listwę łączącą izolację zbiornika,
- Zdemontować izolację otaczającą zbiornik,
- Zdemontować czteroczęściową izolację zbiornika wykonaną ze styropianu.

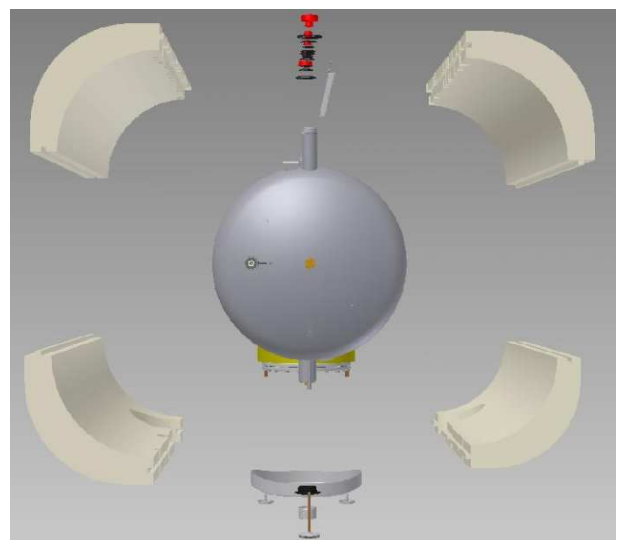
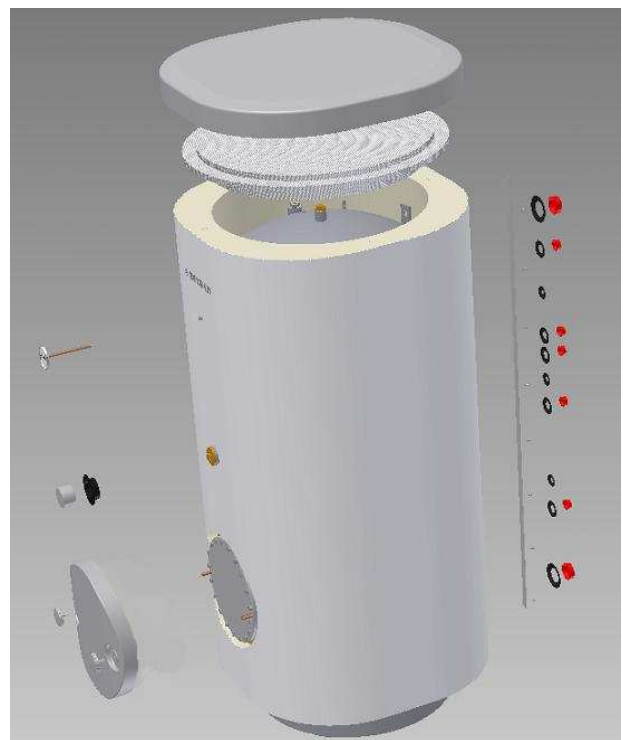

2.3. WYMAGANIA INSTALACJI

Zainstalowanie i pierwsze uruchomienie wymiennika powinno być wykonane przez osobę do tego uprawnioną. Instalator powinien poinformować użytkownika odnośnie funkcji wyrobu oraz udzielić niezbędnej informacji co do jego bezpiecznego użytkowania. Wymiennik jest urządzeniem ciśnieniowym tzn. w chwili po przyłączeniu do instalacji wodnej ciśnienie w

nim panujące jest równoważne ciśnieniu w instalacji. Zabezpieczenie przed nadmiernym wzrostem ciśnienia powinno być wykonane zgodnie z obowiązującymi przepisami. Nie wolno korzystać z wymiennika jeżeli zawór bezpieczeństwa nie działa prawidłowo np. brak drożności.

2.4. PODŁĄCZENIE WYMIENNIKA

Przy instalowaniu wymiennika należy postępować wg. czynności wymienionych poniżej (patrz schematy DANE TECHNICZNE):

- Usunąć czerwone kapturki z króćców,
- Podłączyć dopływ medium grzewczego do węzownicy dolnej – zasilanie (6), powrót (7),
- Podłączyć dopływ medium grzewczego do węzownicy górnej – zasilanie (2), powrót (4)
- Podłączyć pobór ciepłej wody (1) do odbiorników,
- Jeśli instalacja wyposażona jest w cyrkulację, podłączyć ją do króćca (5),
- Na doprowadzeniu zimnej wody (8) należy zainstalować zawór odcinający,
- Zainstalować przewód zimnej wody (8) z wymaganą armaturą bezpieczeństwa. Jeżeli ciśnienie w miejscu instalacji nie przekracza 6 bar może to być zawór bezpieczeństwa typu ZB8 (wyposażenie dodatkowe). Zawór bezpieczeństwa należy zamontować poza obrysem zasobnika
- W miejsca oznaczone symbolem (3) podłączyć niezbędne czujniki temperatury.

2.5. PRZYKŁADOWY SCHEMAT INSTALACJI

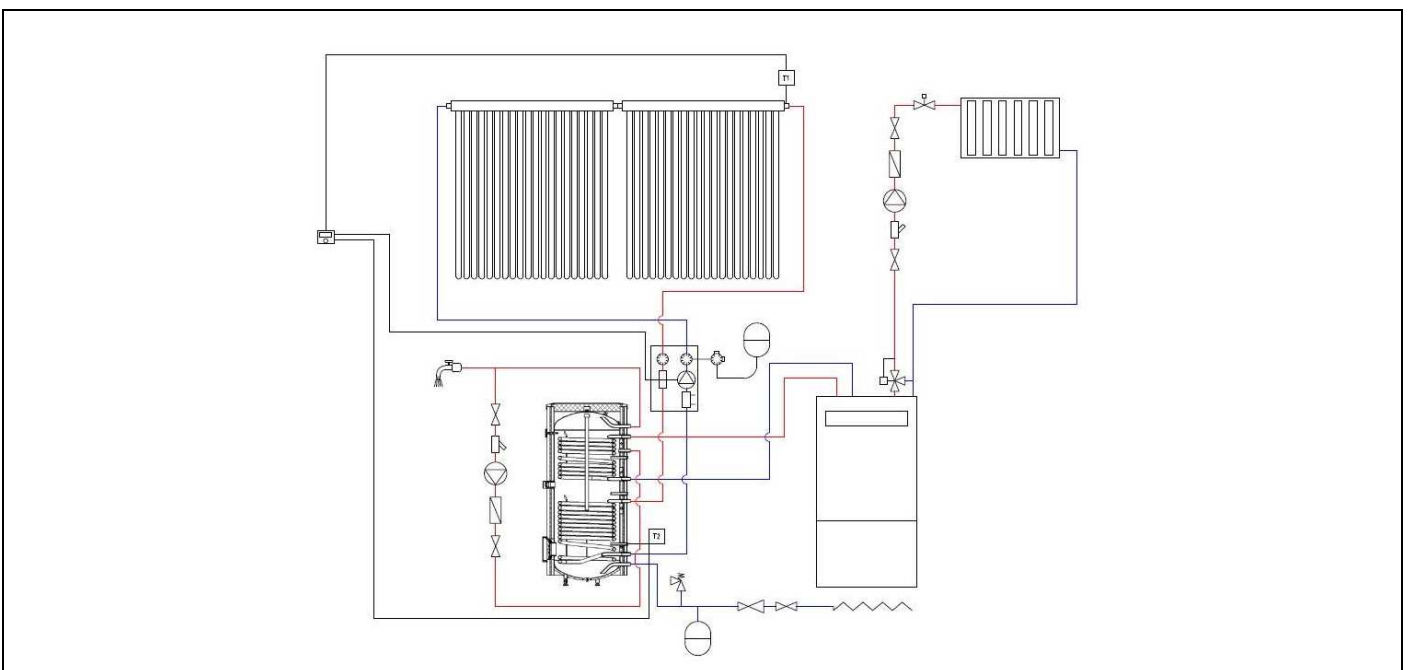

3. KONSERWACJA

3.1. KONSERWACJA

Warunkiem ciągłej gotowości eksploatacyjnej, niezawodności i długiego okresu użytkowania jest przeprowadzanie okresowych przeglądów i konserwacji przez instalatora. Prosimy nigdy nie podejmować prób samodzielnego przeprowadzania prac konserwacyjnych na urządzeniu. Nie przeprowadzenie przeglądów i konserwacji

może negatywnie wpłynąć na niezawodność i bezpieczeństwo pracy urządzenia i doprowadzić do szkód materialnych. W wypadku występowania 'twardej wody' zaleca się okresowe usuwanie kamienia.

3.2. WYMIANA ANODY MAGNEZOWEJ

Warunkiem ciągłej gotowości pracy urządzenia jest regularna wymiana anody magnezowej.

Ma ona za zadanie zapewnienie ochrony antykorozyjnej zbiornika. Zaleca się wymianę anody co 18 miesięcy. Podczas wymiany anody magnezowej należy postępować wg. czynności wymienionych poniżej (Rys.5):

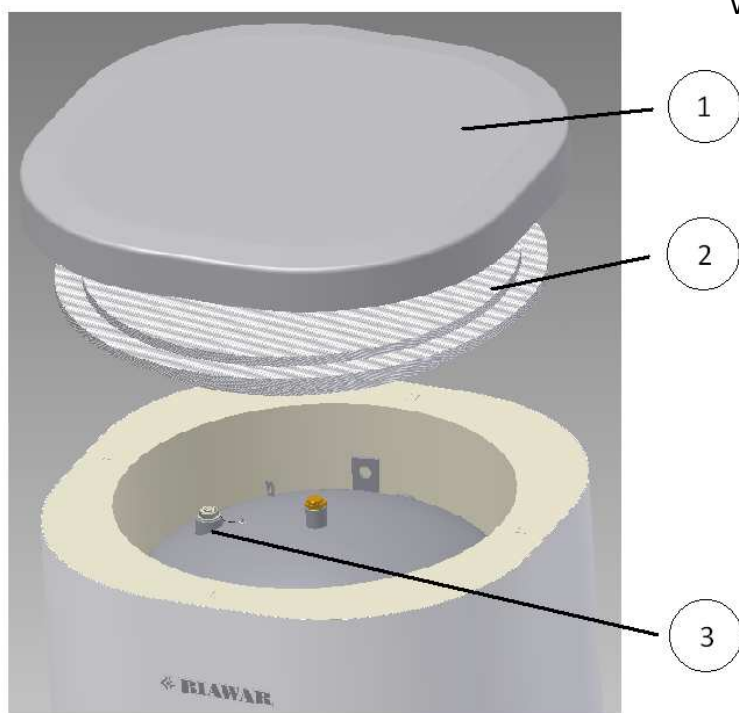

1. Zdjąć górną obudowę z tworzywa sztucznego (1)
2. Zdjąć górną izolację styropianową (2)
3. Odkręcić nakrętkę M5
4. Zdjąć przewód anody
5. Wykręcić zużytą anodę magnezową (3)
6. Wkręcić nową anodę magnezową
7. Nałożyć przewód i wkręcić nakrętkę M5
8. Zamontować górną izolację (2) oraz plastikową obudowę (1)

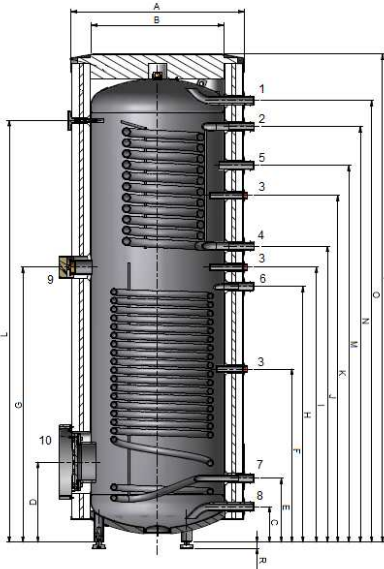
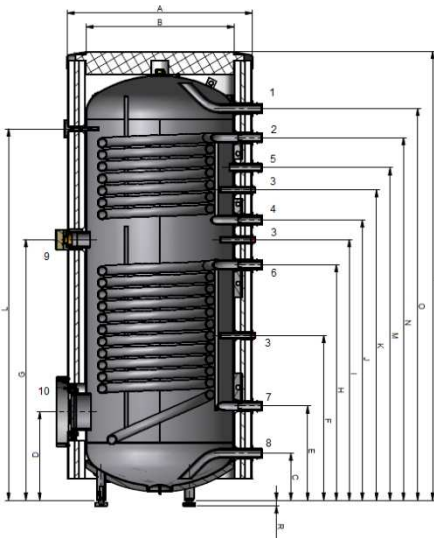
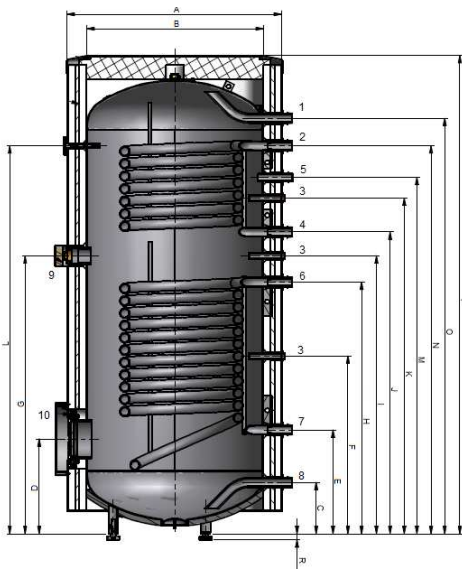
4. DANE TECHNICZNE
W-E 220.82A

W-E 300.82A

W-E 400.82A W-E 500.82A

	Jedn.	W-E 220.82A	W-E 300.82A	W-E 400.82A	W-E 500.82A
pojemność	l	220	300	400	500
powierzchnia górnej wężownicy	m ²	0,75	0,92	0,92	1,6
pojemność górnej wężownicy	dm ³	3,25	5,4	5,4	9,6
moc wężownicy górnej ¹⁾ 70/10/45 ²⁾	kW	14	17,5	17,5	30
wydajność ¹⁾ 70/10/45 ²⁾	l/h	340	415	415	760
powierzchnia dolnej wężownicy	m ²	1,4	1,6	1,6	2,13
pojemność dolnej wężownicy	dm ³	4,2	9,4	9,4	12,9
moc wężownicy dolnej ¹⁾ 70/10/45 ²⁾	kW	25,2	26	26	40
wydajność ¹⁾ 70/10/45 ²⁾	l/h	632	640	640	986
maksymalne ciśnienie wężownicy	bar	16			
znamionowe ciśnienie pracy wymiennika	bar	6	10	10	10
wymiary anody	mm	ø26x950	ø26x1100	ø33x720	ø33x950
masa	kg	95	134	150	190

 1) Przy natężeniu przepływu wody grzewczej równym 2,5 m³/h.

2) Temperatura czynnika grzewczego / średnia w roku temperatura wody zasilającej / temperatura wody użytkowej.

Wymiary

	mm	581	666	738	796
A	mm	581	666	738	796
B	mm	445	530	602	650
C	mm	119	167	175	189
D	mm	267	315	323	337
E	mm	214	339	354	288
F	mm	579	588	606	387
G	mm	919	930	948	967
H	mm	854	840	858	805
I	mm	919	930	948	877
J	mm	989	1000	1029	1023
K	mm	1159	1107	1145	1234
L	mm	1409	1325	1323	1477
M	mm	1259	1187	1215	1302
N	mm	1389	1294	1323	1441
O	mm	1476	1398	1417	1545
P	mm	1631	1601	1631	1772
R	mm	21 ^{+15/-0}	21 ^{+15/-0}	21 ^{+15/-0}	21 ^{+15/-0}

1 – Pobór ciepłej wody	G¾"	G1"	G1"	G1"
2 – Zasilanie górnej wężownicy	G¾"	G1"	G1"	G1"
4 – Powrót z górnej wężownicy	G¾"	G1"	G1"	G1"
6 – Zasilanie dolnej wężownicy	G¾"	G1"	G1"	G1"
7 – Powrót z dolnej wężownicy	G¾"	G1"	G1"	G1"
5 – Cykulacja CWU	G¾"	G¾"	G¾"	G¾"
8 – Zimna woda użytkowa	G¾"	G1"	G1"	G1"
9 – Króciec do montażu grzałki	G1¼"	G1½"	G1½"	G1½"
10 – Otwór rewizyjny	ø120 mm			
3 – Rura osłonowa czujnika temp				

